

CS 2245

CS 2250

Manuel d'atelier

510 09 69-31

Manuel d'atelier

Jonsered CS 2245 et CS 2250

Sommaire

Index	4
Introduction et consignes de sécurité	7
Caractéristiques techniques	10
Outils de maintenance	12
Données de maintenance	14
Équipement de sécurité	16
Réparations	24
Carburateur	33
Recherche de pannes	53

Husqvarna AB travaille continuellement au développement de ses produits et se réserve le droit d'en modifier, entre autres, la conception et l'aspect de ses produits sans préavis.

Index

B

Boulon de guide 52
Remplacement du boulon de guide 52

Bouton d'arrêt 20
Démontage du bouton d'arrêt 20
Montage du bouton d'arrêt 21
Nettoyage et contrôle 20

C

Capteur de chaîne 20
Remplacement du capteur de chaîne 20

Caractéristiques techniques 10

Carburateur 33
Construction 33
Démontage 35
Essai de pression du carburateur 39
Fonction 34
Montage 38
Montage dans la tronçonneuse 40
Nettoyage et contrôle 37
Réglage du carburateur 41

Carter moteur et vilebrequin 50
Démontage du carter
moteur et du vilebrequin 50
Montage du vilebrequin complet 51
Remplacement du palier du vilebrequin 50

Commande du starter 21
Montage du starter/du bouton d'arrêt 21

D

Données de maintenance 14

E

Embrayage centrifuge 30
Démontage de l'embrayage centrifuge 30
Montage de l'embrayage centrifuge 31
Nettoyage et contrôle 30

F

Filetages 51
Réparation des filetages endommagés 51

Fonction d'arrêt 21
Mesure de la résistance - fonction d'arrêt 21

Frein de chaîne 17
Démontage du frein de chaîne 17
Montage du frein de chaîne 18
Nettoyage et contrôle 17

G

**Gâchette d'accélération,
commande d'accélération et ressort 22**
Démontage de la gâchette
d'accélération, de la commande
d'accélération et du ressort 22
Montage de la gâchette d'accélération,
de la commande d'accélération et
du ressort 23
Nettoyage et contrôle 23

I

Introduction et consignes de sécurité 7
Généralités 7
Groupe cible 7
Indications générales 8
Instructions spéciales 8
Modifications 7
Numérotation 7
Outils 7
Présentation 7
Sécurité 7

L

Lanceur 25,26
Démontage du lanceur 25
Montage du lanceur 27
Nettoyage et contrôle 25
Nettoyage et contrôle : 26
Remplacement d'un
ressort de rappel rompu 27
Remplacement d'une corde
de lanceur rompue ou usée 26

M

**Module d'allumage et
rotor volant magnétique 28**
Démontage du module d'allumage
et du rotor volant magnétique 28
Montage du module d'allumage
et du rotor volant magnétique 29
Nettoyage et contrôle 28
Test du module d'allumage 27

O

Outils de maintenance 12

P**Piston et cylindre 45**

- Démontage du piston et du cylindre 45
- Essai de pression du cylindre 49
- Montage du piston et du cylindre 47
- Nettoyage et contrôle 45
- Pannes et causes de pannes 49

Pompe à huile et tamis 31

- Démontage de la pompe à huile et du tamis 31
- Montage de la pompe à huile et du tamis 32
- Nettoyage et contrôle 31

R**Recherche de pannes 54**

- Méthodes de recherche de pannes 55

Réservoir 42

- Démontage 42
- Montage 43

S**Silencieux 19**

- Démontage du silencieux 19
- Montage du silencieux 19

Symboles

- Symboles dans le manuel d'atelier 9
- Symboles sur la tronçonneuse 9

Système anti-vibrations 43

- Démontage 43
- Montage 43
- Nettoyage et contrôle 43

Système d'aspiration 32

- Démontage du système d'aspiration 32
- Montage du système d'aspiration 32
- Nettoyage et contrôle 32

Système de carburant 44

- Remplacement du filtre à carburant 44
- Remplacement du tuyau de carburant 44

V**Vanne de réservoir 42**

- Nettoyage et contrôle 42

2 Introduction et consignes de sécurité

Sommaire

2.1	Généralités	7
2.2	Sécurité	7
2.3	Groupe cible	7
2.4	Modifications.....	7
2.5	Outils	7
2.6	Présentation	7
2.7	Numérotation	7
2.8	Indications générales	8
2.9	Instructions spéciales	8
2.10	Symboles sur la tronçonneuse	9
2.11	Symboles dans le manuel d'atelier	9

2 Introduction et consignes de sécurité

2.1 Généralités

Ce manuel d'entretien décrit en détails comment effectuer une recherche de pannes, réparer et tester la tronçonneuse. Les mesures de sécurité à respecter lors des réparations sont également décrites.

2.2 Sécurité

REMARQUE! La section relative à la sécurité doit être lue et comprise par toutes les personnes effectuant la réparation ou l'entretien de la tronçonneuse.

Des symboles d'avertissement sont indiqués dans ce manuel d'atelier et sur la tronçonneuse. Voir "Symboles sur la tronçonneuse" et "Symboles dans le manuel d'atelier". Si un des symboles d'avertissement appliqué sur la tronçonneuse est déformé ou absent, il doit être remplacé le plus rapidement possible pour garantir une sécurité maximale lors de l'utilisation de la tronçonneuse.

2.3 Groupe cible

Le manuel d'atelier est destiné à des personnes ayant des connaissances générales sur la réparation et l'entretien des tronçonneuses.

Le manuel d'atelier doit être lu et compris des personnes chargées d'effectuer les réparations et l'entretien de la tronçonneuse. Le manuel peut aussi être utilisé pour la formation des personnes nouvellement employées.

2.4 Modifications

Durant la production, des modifications de la tronçonneuse seront successivement effectuées. Dans la mesure où ces modifications ont des répercussions sur l'entretien et/ou les pièces de rechange, des bulletins de service seront envoyés pour informer de chaque modification. Ceci signifie, qu'avec le temps, ce manuel sera périmé. Pour remédier à ce problème, le manuel doit être lu avec tous les bulletins de service concernant la tronçonneuse.

2.5 Outillage

Certaines mesures exigent des outils spéciaux. Tous les outils nécessaires sont listés dans ce manuel. L'utilisation des outils est expliquée dans la section correspondante.

Toujours utiliser des pièces d'origine Husqvarna en ce qui concerne:

- les pièces de rechange
- les outils destinés à la maintenance
- les accessoires

2.6 Présentation

Ce manuel d'atelier peut être utilisé de deux manières:

- Réparation d'un système donné de la tronçonneuse.
- Démontage et montage de la tronçonneuse complète.

Réparation d'un système donné

Procéder comme suit lorsqu'un système donné de la tronçonneuse doit être réparé:

1. Aller à la page du système concerné.
2. Effectuer les points suivants: Démontage
Nettoyage et contrôle
Montage

Démontage et montage de la tronçonneuse complète

Procéder comme suit pour démonter et remonter la tronçonneuse complète:

1. Aller au chapitre "Réparations" qui traite du **Lanceur** et suivre les instructions disponibles sous le titre **Démontage**.
2. Aller plus loin dans le manuel et effectuer le **Démontage** dans l'ordre indiqué par la section.
3. Revenir au **Lanceur** et effectuer les mesures décrites sous **Nettoyage et contrôle**.
4. Aller plus loin dans le manuel et effectuer le **Nettoyage et contrôle** dans l'ordre indiqué par la section.
5. Commander ou apporter de la réserve toutes les pièces de rechange nécessaires.
6. Aller au chapitre "Réparations" qui traite du **Carter moteur** et suivre les instructions disponibles sous le titre **Montage**.
7. Aller en arrière dans le manuel et effectuer le **Montage** dans l'ordre de la section.

Pour permettre une meilleure compréhension, chaque chapitre commence par une **Description** de l'élément dont il est question.

2.7 Numérotation

Les références de positions des éléments figurant dans les figures sont désignées par les lettres A, B, etc.

Les figures sont numérotées 1, 2, etc.

Les références de position et les numéros des figures recommencent depuis le début pour chaque nouveau chapitre.

2.8 Indications générales

L'atelier qui effectue la réparation de la tronçonneuse doit être équipé de dispositifs de sécurité conformes aux réglementations locales.

Personne n'est autorisé à réparer la tronçonneuse sans avoir lu et compris le contenu de ce manuel d'atelier.

Les cases ci-dessous sont présentes dans ce manuel d'entretien aux endroits appropriés.

	AVERTISSEMENT! La case d'avertissement met en garde contre le risque de blessure personnelle en cas de non-respect des instructions.
---	--

ATTENTION! Cette case signale un risque de dommages matériels si les instructions ne sont pas suivies.
--

2.9 Instructions spéciales

Le carburant utilisé par la tronçonneuse possède les propriétés dangereuses suivantes:

- Le liquide et ses vapeurs sont nocifs.
- Peut causer des irritations de la peau et des yeux.
- Peut causer des difficultés à respirer.
- Est extrêmement inflammable.

En cas d'utilisation d'air comprimé, ne pas diriger le jet d'air comprimé contre soi. L'air peut pénétrer dans le sang, ce qui représente un danger mortel.

Utiliser des protections d'oreilles lors des essais de la machine.

Après l'essai de conduite, ne pas toucher le silencieux tant qu'il n'a pas refroidi. Risque de brûlures. Utiliser des gants de protection lors de tout travail sur le silencieux.

Le guide-chaîne, la chaîne et le carter d'embrayage (frein de chaîne) doivent être montés avant le démarrage de la tronçonneuse. Sinon, l'embrayage risque de se détacher et de causer des blessures personnelles.

Une lubrification insuffisante de la chaîne peut causer une rupture de chaîne et donc occasionner des blessures personnelles graves voire mortelles.

Veiller à ce que le ressort du lanceur ne saute pas et ne risque donc pas de causer des blessures personnelles. Utiliser des lunettes de protection. Si le ressort est tendu par la poulie quand celle-ci est retirée, il risque de sauter et d'occasionner des blessures personnelles.

Lorsque le ressort de pression du frein de chaîne est retiré, contrôler que le frein est bien en position freinée. Autrement, le ressort de pression risque de sauter et d'occasionner des blessures personnelles.

Le frein de chaîne doit être contrôlé après toute réparation, voir "Montage du frein de chaîne \ Contrôle du fonctionnement".

Tenir compte du risque d'incendie. La tronçonneuse peut générer des étincelles pouvant allumer un feu.

Contrôler le capteur de chaîne et le remplacer s'il est endommagé.

2.10 Symboles sur la tronçonneuse

Les symboles ci-dessous sont moulés sur la tronçonneuse.



Commande du starter



Remplissage de carburant

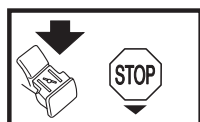

Bouton d'arrêt



Vis de réglage du graissage de la chaîne



Remplissage d'huile de chaîne de tronçonneuse

2.11 Symboles dans le manuel d'atelier



Ce symbole signale un risque de blessures personnelles si les instructions ne sont pas suivies.

3 Caractéristiques techniques



Cylindrée
cm³/pouce cube

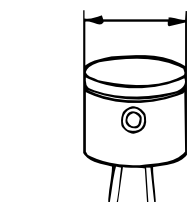

Diamètre du cylindre
Ømm/Øpouce

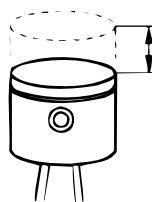

Course
mm/pouce

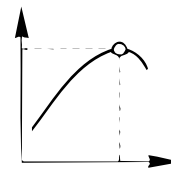

Puissance/
régime max.
kW/cv / tr/min

CS 2245:
CS 2250:

45,7 / 2,78
50,2 / 3,06

42 / 1,65
44 / 1,73

33 / 1,30
33 / 1,30

2,0 / 2,7 / 9 000
2,4 / 3,2 / 9 000

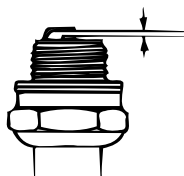

Écartement
des électrodes
mm/pouce

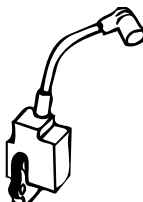

Système
d'allumage



Espace d'air
mm/pouce



Type de carburateur

CS 2245:
CS 2250:

0,5 / 0,02
0,5 / 0,02

Walbro MBU-16
Walbro MBU-16

0,3 / 0,012
0,3 / 0,012

Zama EL37 C1M
Zama EL37 C1M

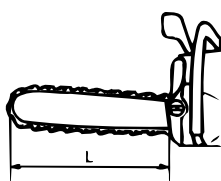

Longueur de
coupe effective
cm/pouce



Vitesse de chaîne à
puissance max. - régime
m/s - tr/min

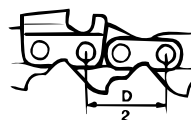

Pas de chaîne
mm/pouce

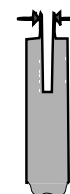

Maillon d'entraînement
mm/pouce

CS 2245:
CS 2250:

31-50 / 13-20
31-50 / 13-20

17,3 / 9 000
17,3 / 9 000

8,25 / 0,325
8,25 / 0,325

1,3 / 0,050 - 1,5 / 0,058
1,3 / 0,050 - 1,5 / 0,058

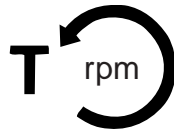

Régime de ralenti
tr/min

CS 2245:	2 700
CS 2250:	2 700

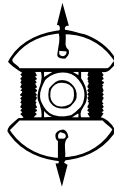

Régime d'embrayage
tr/min

3 800
3 800



Bougie

NGK BPMR 7A Champion RCJ 7Y NGK BPMR 7A, Champion RCJ 7Y



Volume du réservoir
de carburant
Litre/US.pint

CS 2245:	0,45 / 0,95
CS 2250:	0,45 / 0,95

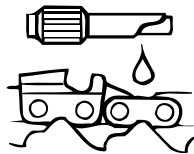

Capacité de la
pompe à huile à
9 000 tr/min
ml/min

9
9



Volume du
réservoir d'huile
Litre/US.pint

0,26 / 0,55
0,26 / 0,55

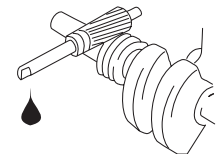

Pompe à huile
automatique

Oui
Oui



Poids sans guide ni chaîne
kg/lbs

CS 2245:	4,9 / 10,8
CS 2250:	5,1 / 11,2



Poids avec guide et chaîne
kg/lbs

6,2 / 13,6
6,2 / 13,6

4 Outils de maintenance

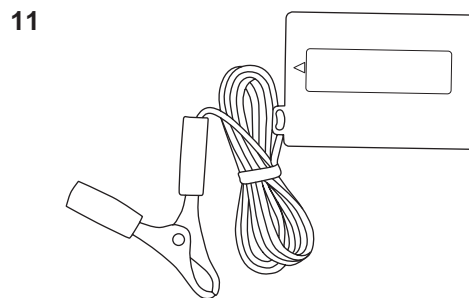
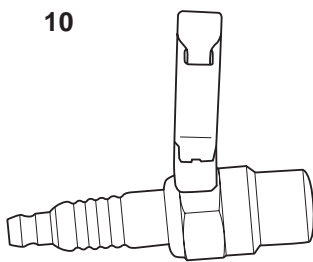
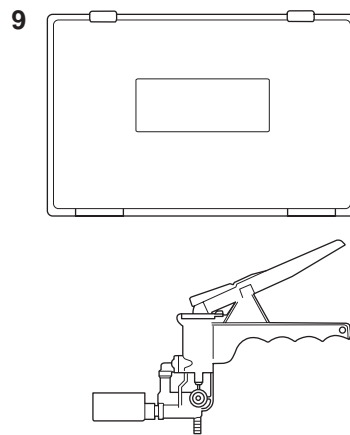
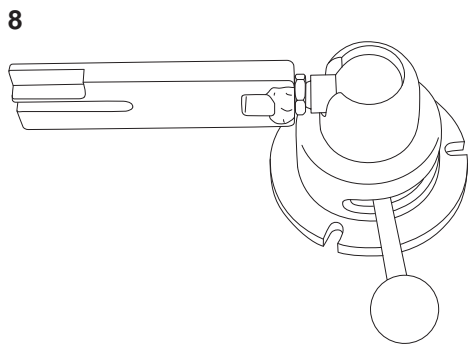
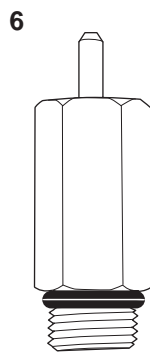
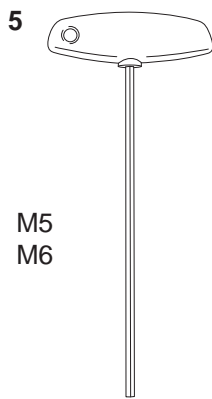
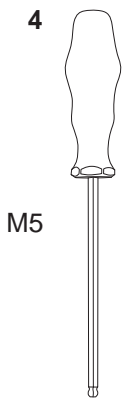
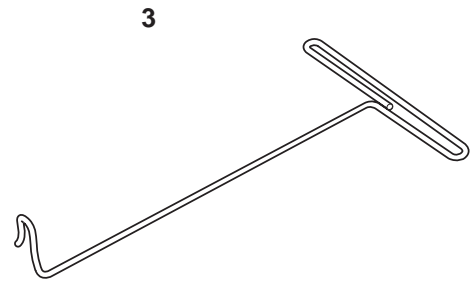
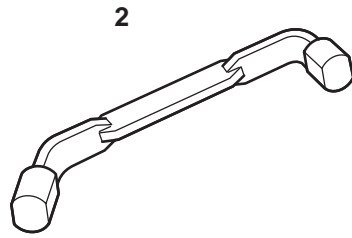
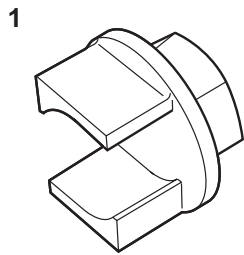

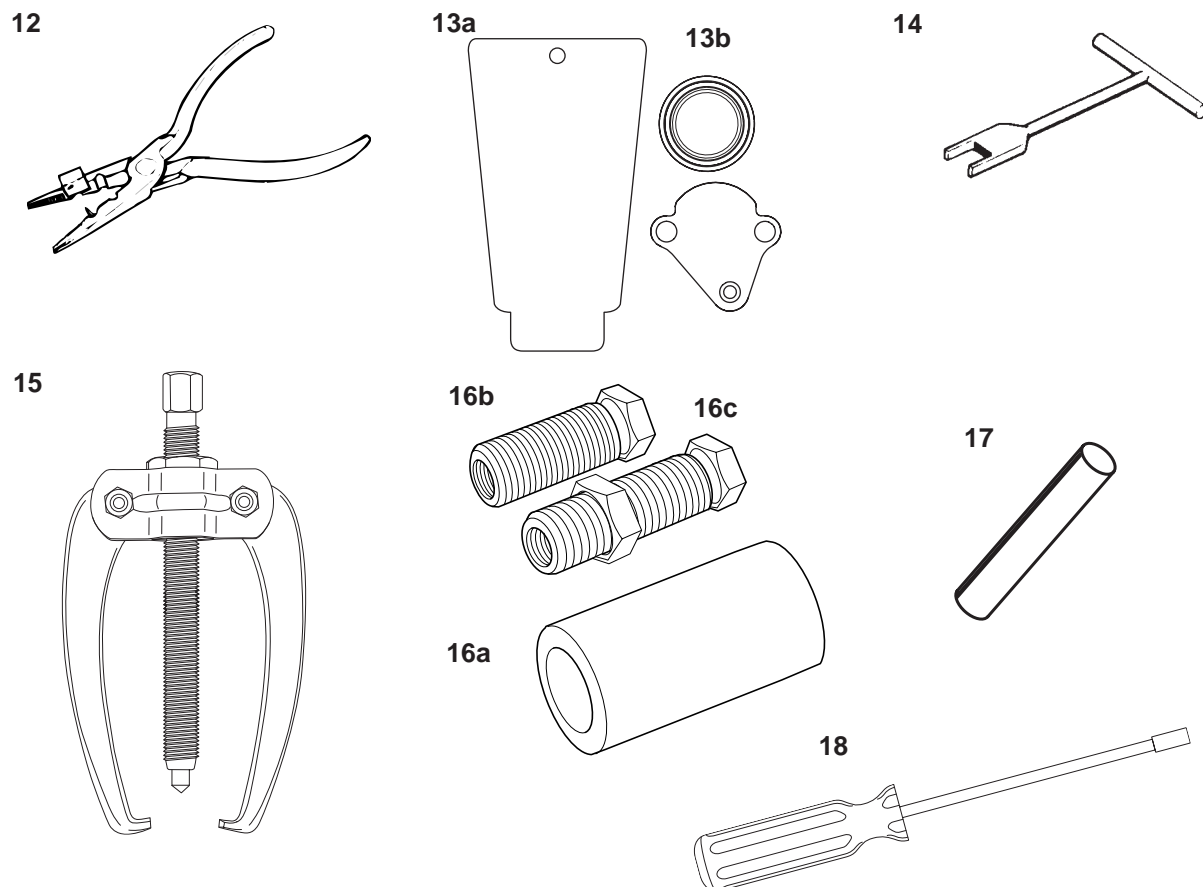

Pos.	Désignation	Utilisation	N° de commande
1	Outil d'embrayage	Embrayage centrifuge	502 54 16-03
2	Butée de piston	Verrouillage du vilebrequin	504 91 06-05
3	Crochet pour le filtre à carburant	Dépose du filtre à carburant	502 50 83-01
4	Clé hexagonale, 4 mm	Pour les vis M5	502 50 87-01
5	Clé hexagonale, 5mm	Pour les vis M6	502 50 64-01
6	Testeur de pression	Essai de pression du cylindre	503 84 40-02
7	Calibre	Réglage, module d'allumage	502 51 34-02
8	Fixation de montage	Serrage de la tronçonneuse	502 51 02-01
9	Indicateur de pression	Essai de pression	531 03 06-23
10	Bougie de test	Contrôle du module d'allumage	501 97 64-01
11	Compte-tours	Réglage du carburateur	502 71 14-01
12	Pince de montage	Montage de la protection de la bougie	502 50 06-01
13a	Plaque de protection, sortie	Fermeture de la sortie	502 54 11-02
13b	Plaque de protection, entrée	Fermeture de l'entrée	501 32 35-01
14	Outil de montage	Montage du ressort, frein de chaîne	502 50 67-01
15	Extracteur	Démontage du rotor volant magnétique	504 90 90-01
16a	Douille	Montage du vilebrequin	502 50 30-18
16b	Prolongement d'arbre	Côté rotor volant magnétique	502 50 30-18
16c	Prolongement d'arbre	Côté embrayage	502 50 30-18
17	Mandrin	Démontage du rotor volant magnétique	502 51 94-01
18	Tournevis réglable	Réglage du carburateur	530 03 55-60

5 Données de maintenance

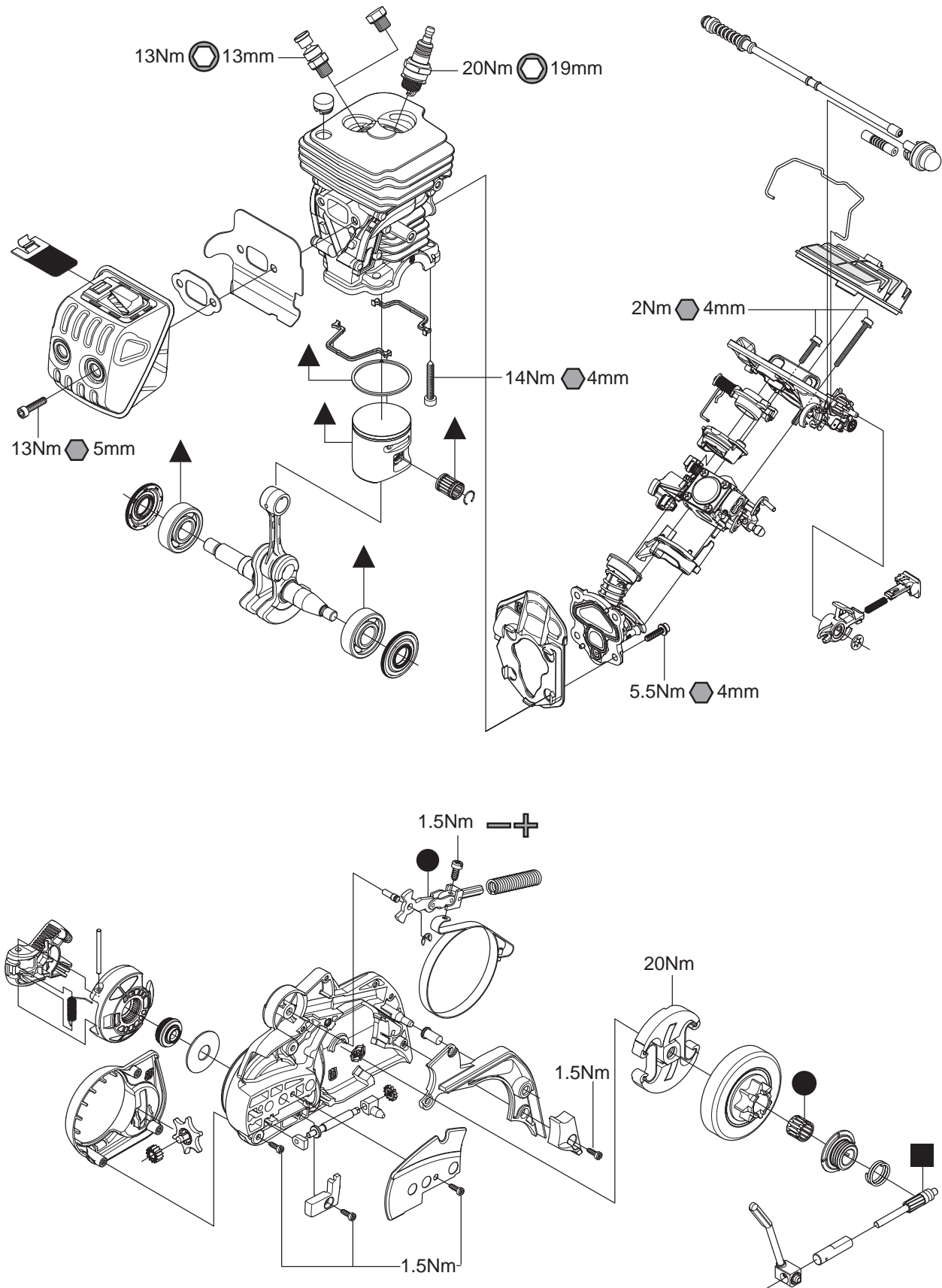

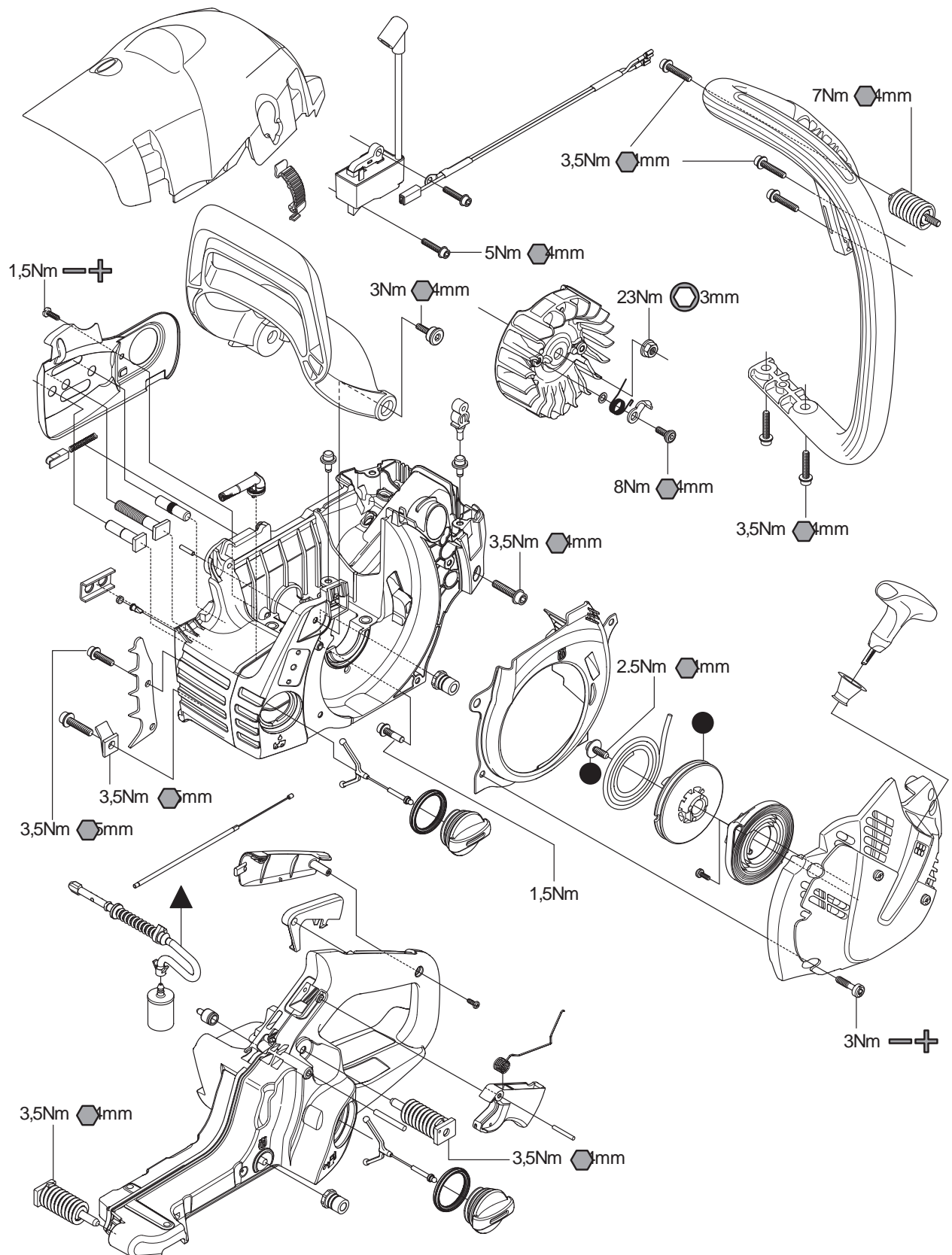

6 Équipement de sécurité

Sommaire

6.1	Démontage du frein de chaîne	17
6.2	Montage du frein de chaîne.....	18
6.3	Démontage du silencieux	19
6.4	Montage du silencieux.....	19
6.5	Remplacement du frein de chaîne.....	20
6.6	Démontage du bouton d'arrêt.....	20
6.7	Mesure de la résistance - fonction d'arrêt	21
6.8	Montage du starter/du bouton d'arrêt	21
6.9	Démontage de la gâchette d'accélération, de la commande d'accélération et du ressort ...	22
6.10	Montage de la gâchette d'accélération, de la commande d'accélération et du ressort	23

6 Équipement de sécurité

6.1 Démontage du frein de chaîne



1

Libérer le frein en poussant la protection anti-rebond vers l'arrière.
Desserrer les boulons du guide et retirer le carter d'embrayage, la chaîne et le guide (voir la figure 1).

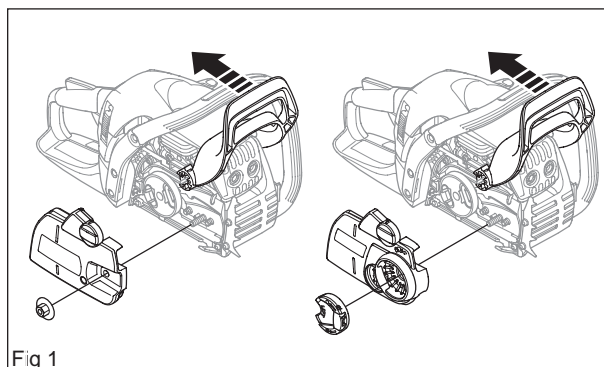

Fig 1

2

Placer le carter d'embrayage dans un étau et serrer prudemment. Déclencher le frein en utilisant la protection anti-rebond (A) comme outil. Elle se met en prise avec le frein et tourne dans le sens contraire des aiguilles d'une montre jusqu'à ce que le frein soit activé (voir la figure 2).

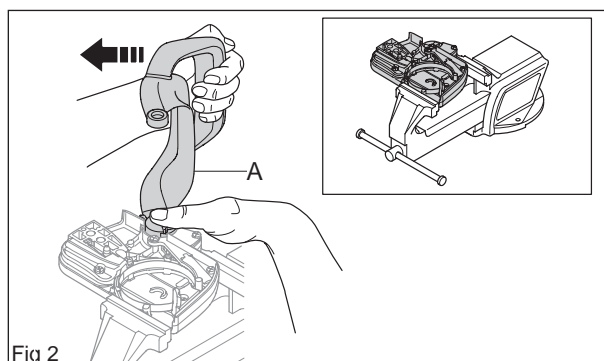

Fig 2



AVERTISSEMENT!

Veiller à ce que le ressort ne saute pas et ne risque donc pas de causer des blessures personnelles.
Porter des lunettes de protection

3

Desserrer les vis et retirer prudemment le couvercle de protection sur le ressort du frein (voir la figure 3).

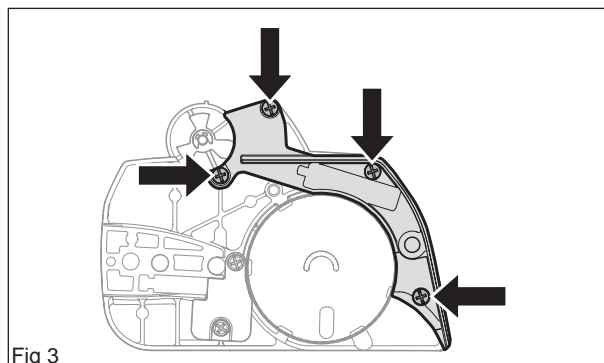

Fig 3

4

Placer une main sur le ressort du frein et enfoncer un petit tournevis entre la partie arrière du frein et le carter d'embrayage. Plier prudemment vers le haut jusqu'à la libération du ressort qui monte sur le manche du tournevis (voir la figure 4).

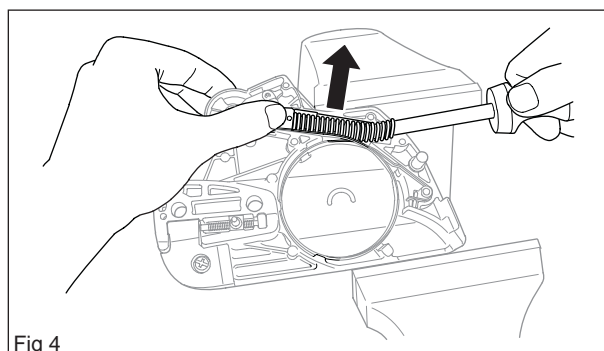

Fig 4

Nettoyage et contrôle

- Nettoyer et contrôler soigneusement tous les éléments. Si les éléments présentent des fissures ou d'autres anomalies, ils doivent être remplacés. Toujours utiliser des pièces de rechange d'origine.
- Mesurer l'épaisseur de la garniture du frein de chaîne. Elle ne doit pas être inférieure à 0,6 mm en aucun endroit (voir la figure 5).
- Lubrifier les articulations avec de la graisse.

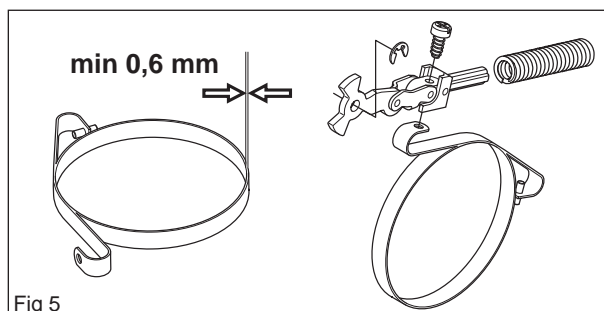

Fig 5

6.2 Montage du frein de chaîne

1

Visser ensemble l'articulation et la graniture de frein (voir la figure 5), au couple de serrage de 1-1,5 Nm. Placer l'articulation avec la graniture de frein dans son évidement dans le carter d'embrayage. Graisser le compartiment du ressort dans le carter. (voir la figure 6)

Verrouiller le dispositif de verrouillage (A) (voir la figure 6).

2

Placer le carter d'embrayage dans un étau et serrer prudemment. Comprimer le ressort avec l'outil spécial 502 50 67-01 et l'enfoncer avec le pouce (voir la figure 7).



AVERTISSEMENT!

Veiller à ce que le ressort ne saute pas et ne risque donc pas de causer des blessures personnelles. Porter des lunettes de protection



3

Monter le couvercle de protection sur le ressort du frein, couple de serrage de 1- 1,5 Nm (voir la figure 8).

4

Tendre le frein en utilisant la protection anti-rebond comme outil. Elle se met en prise avec le frein et tourne dans le sens des aiguilles d'une montre jusqu'à ce que le frein soit désactivé. (voir la figure 9)

5

Visser le tendeur de chaîne à fond.

Monter:

- le guide
- la chaîne
- le carter d'embrayage

REMARQUE!

Après la réparation, le frein de chaîne doit être contrôlé selon les instructions ci-dessous.

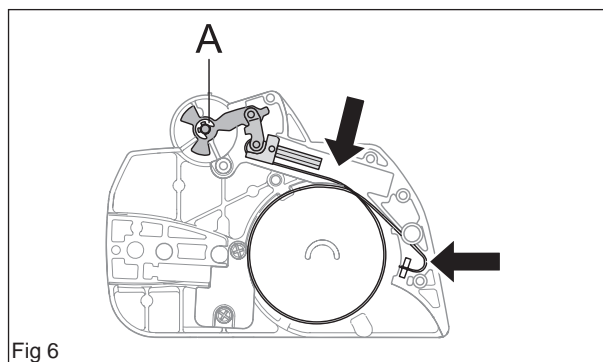

Fig 6

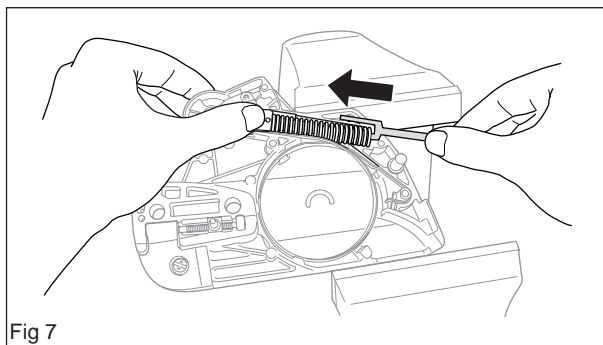

Fig 7

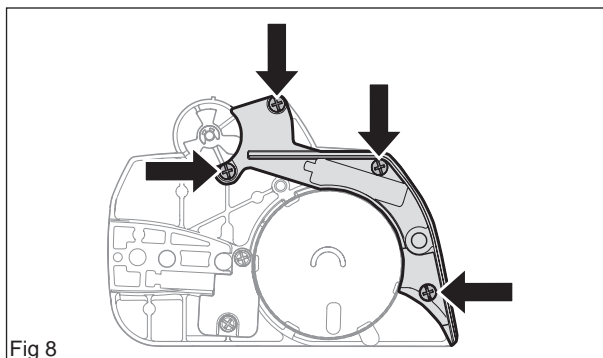

Fig 8

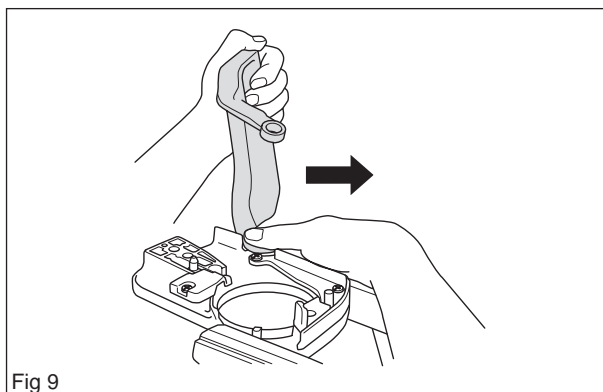

Fig 9

Contrôle de fonctionnement:

Lors du contrôle, le moteur ne doit pas être en marche.

Longueur du guide	Hauteur
38 cm/15"	50 cm / 20"

- Placer la tronçonneuse sur une surface stable. La distance entre le guide et la surface est indiquée dans le tableau ci-dessus.
- Relâcher la poignée avant et laisser la tronçonneuse tomber sur la surface stable.
- Le frein de chaîne doit se déclencher quand le guide heurte la surface. (voir la figure 10)

6.3 Démontage du silencieux

AVERTISSEMENT!
Ne pas toucher le silencieux tant qu'il n'a pas refroidi. Risque de brûlures.

1

Retirer le carter du cylindre et si nécessaire, le support du silencieux, la garniture et la plaque de refroidissement.

2

Si la tronçonneuse est équipé d'un pare-étincelles (A), le retirer. (voir la figure 11)

Nettoyage et contrôle

Nettoyer et contrôler soigneusement tous les éléments. Si les éléments présentent des fissures ou d'autres anomalies, ils doivent être remplacés.

Nettoyer de préférence le pare-étincelles à l'aide d'une brosse métallique.

Remplacer la grille si elle est endommagée.

Une grille encrassée provoque une surchauffe de la tronçonneuse entraînant des détériorations du cylindre et du piston.

Ne jamais utiliser une tronçonneuse dont le silencieux est en mauvais état. Toujours utiliser des pièces de rechange d'origine.

6.4 Montage du silencieux

1

Si la tronçonneuse est équipé d'un pare-étincelles, commencer par le retirer.

2

Monter:

- la plaque de refroidissement
- la garniture
- le silencieux, couple de serrage de 12-14 Nm.
- le capot du cylindre

3

Chauffer la tronçonneuse pendant au moins une (1) minute et serrer de nouveau les vis du silencieux au couple de 12-14 Nm.



Fig 10

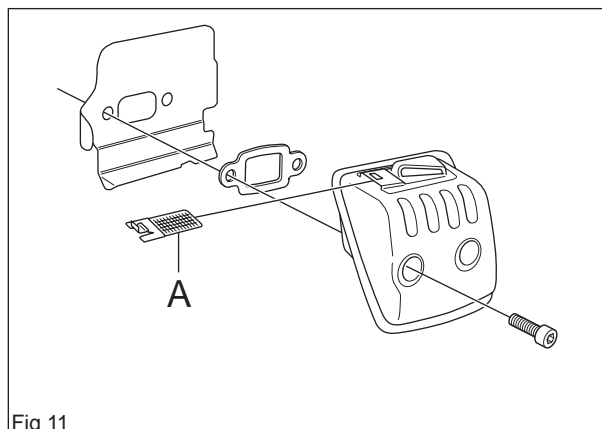

Fig 11

6.5 Remplacement du capteur de chaîne

Un capteur de chaîne usé doit toujours être remplacé.

1

Libérer le frein en poussant la protection anti-rebond vers l'arrière.

Desserrer les boulons du guide et retirer le carter d'embrayage, la chaîne et le guide.

2

Retirer le capteur de chaîne et le remplacer par un capteur neuf.

Contrôler que la protection contre les vibrations est montée correctement contre le carter moteur quand le nouveau capteur de chaîne est mis en place (voir la figure 12).

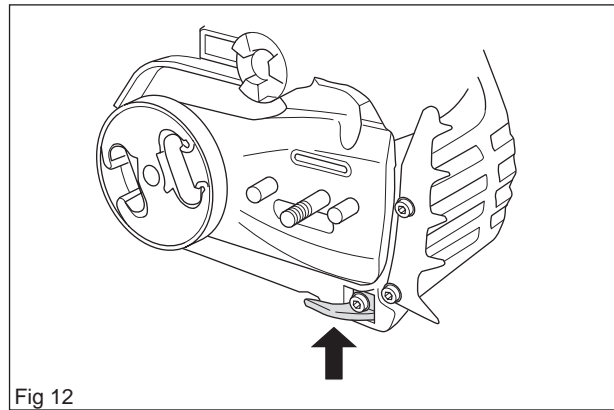

Fig 12

6.6 Montage du starter/du bouton d'arrêt

1

Retirer le carter de cylindre et le filtre à air.

2

Desserrer les vis (A). (voir la figure 13)

3

Retirer le support du filtre des suspensions en caoutchouc (B) (voir la figure 13).

4

Couper la rondelle Starlock et retirer la commande de l'arbre sur le support de filtre. (voir la figure 14)

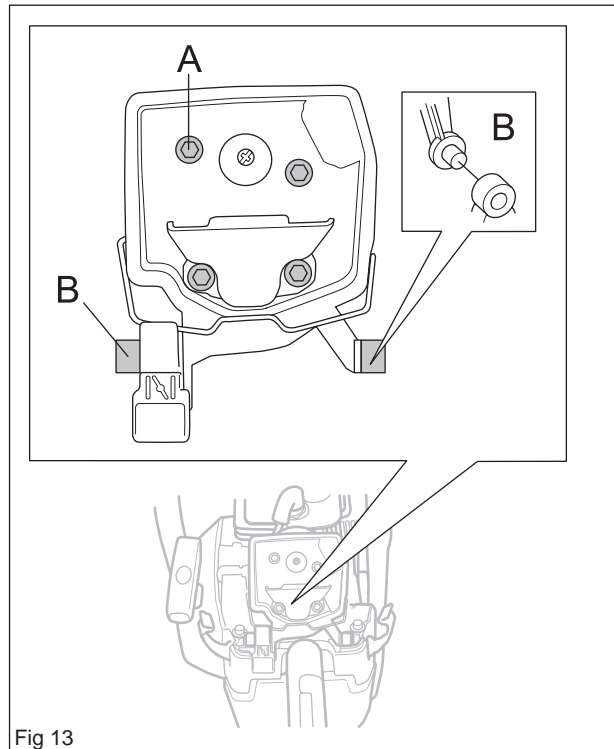

Fig 13

Nettoyage et contrôle

Nettoyer et contrôler soigneusement tous les éléments. Si les éléments présentent des fissures ou d'autres anomalies, ils doivent être remplacés. Toujours utiliser des pièces de rechange d'origine.

Montage

Mettre en place les suspensions en caoutchouc.

Remplacement du bi-métal voir 7.15 Carburateur

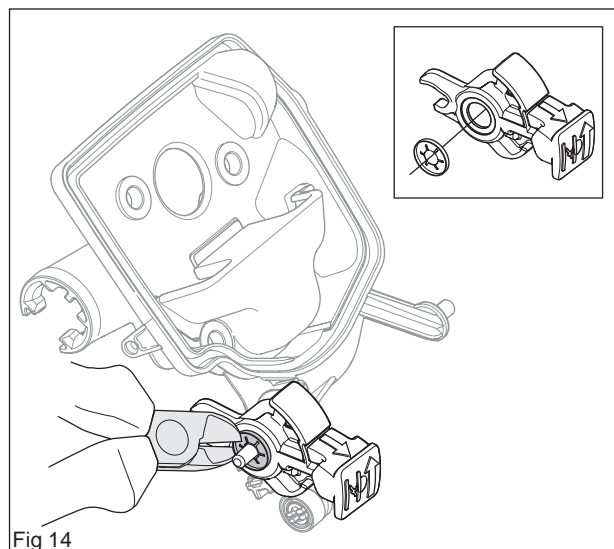

Fig 14

6.7 Mesure de la résistance – fonction d'arrêt

Nettoyer les surfaces de contact et contrôler la résistance de la manière suivante:

Mesurer la résistance en connectant un multimètre à la bobine d'allumage. REMARQUE! L'interrupteur doit être sur le mode "marche" (A) pour que le résultat soit correct. (voir la figure 15)

La résistance doit être de 0,5 Ohm max avec l'interrupteur sur la position activée.

Le contact d'arrêt est sur la position activée quand le bouton est maintenu enfoncé (A) (voir la figure 15) et sur la position désactivée quand le bouton est sur la position neutre (B) (voir la figure 16).

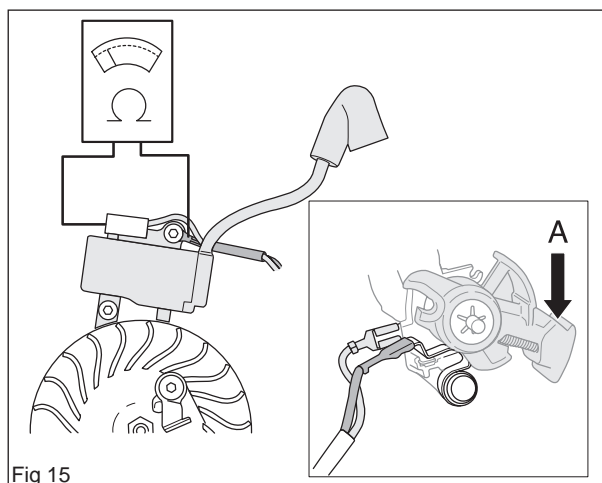

Fig 15

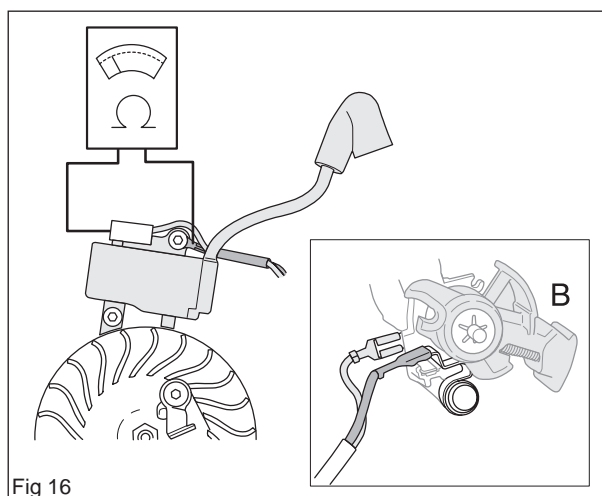

Fig 16

6.8 Montage du starter/du bouton d'arrêt

1

Monter un nouveau bouton et une nouvelle rondelle Starlock.

2

Attacher l'unité du carburateur sans la fixation en coutchouc.

6.9 Démontage de la gâchette d'accélération, de la commande d'accélération et du ressort

1

Détacher le câble d'accélération de sur le carburateur et le tuyau de carburant et le tuyau d'aspiration de sur la pompe à carburant.

2

Démonter le réservoir de l'unité motrice en desserrant les vis A et E (voir la figure 17).

3

Démonter la pièce insérée dans la poignée (B) en dévissant la vis C sur la poignée (voir la figure 18).

4

Sortir la goupille de la commande de l'accélération (D) à l'aide d'un mandrin (voir la figure 19).

5

Desserrer la gâchette d'accélération comme indiqué sur la figure à l'aide d'un tournevis ou d'un outil smilaire. La démonter ensuite de l'arbre dans la poignée (voir la figure 20).

6

Démonter le câble et la commande d'accélération.

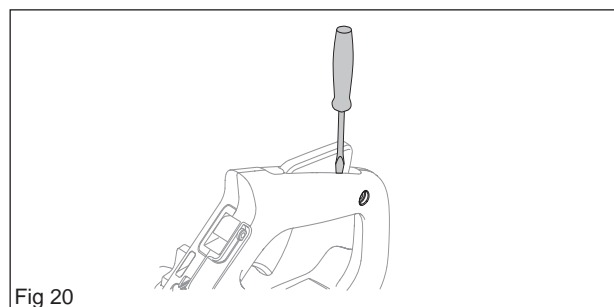
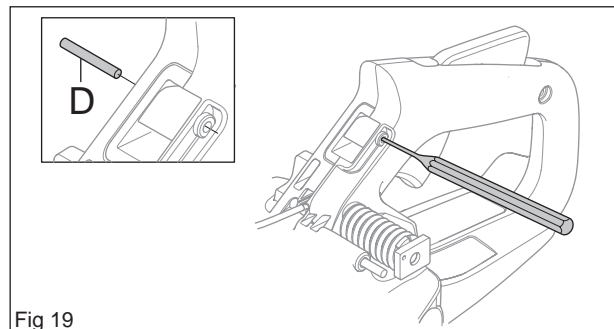
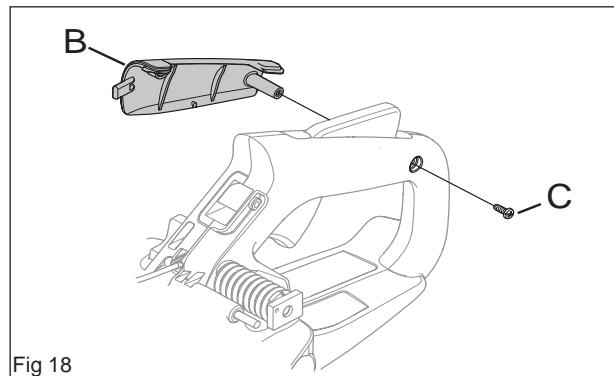
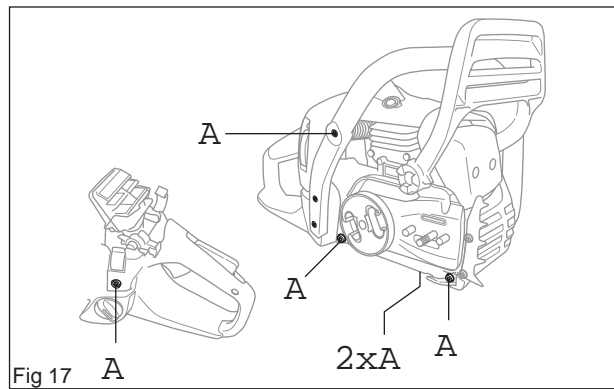

7

Retirer ensuite le ressort.

Nettoyage et contrôle

- Nettoyer et contrôler soigneusement tous les éléments. Si les éléments présentent des fissures ou d'autres anomalies, ils doivent être remplacés. Toujours utiliser des pièces de rechange d'origine.
- Contrôler que le ressort est entier et qu'il a conservé son élasticité.

6.10 Montage du blocage de l'accélération, de la commande d'accélération et du ressort

1

Graisser toutes les goupilles et toutes les surfaces soudées d'une fine couche d'huile.

2

Monter le câble d'accélération (A), la commande d'accélération (B) et le ressort (C) (voir la figure 22).

3

Tenir le ressort et introduire la gâchette dans l'évidement de la poignée (voir la figure 23).

4

Monter la goupille de la commande de l'accélération (E) à l'aide d'un mandrin (voir la figure 24).

5

Contrôler que la gaine du câble est bien positionnée dans le réservoir d'essence. Enfoncer la gaine à fond (voir la figure 23).

6

Monter la gâchette d'accélération (D) en l'enfonçant sur l'arbre de la poignée (voir la figure 25).

7

Monter l'insert de la poignée à l'aide d'une vis, une fois que la commande d'accélération, le levier, le câble d'accélération et la gâchette d'accélération avec la goupille sont montés correctement (voir la figure 25).

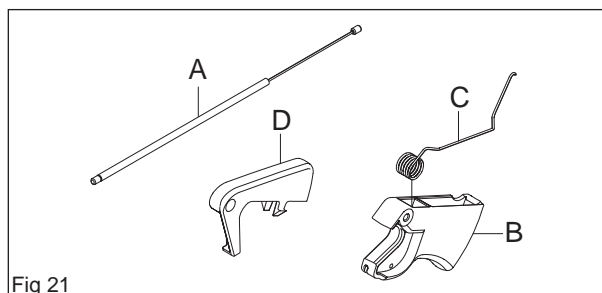

Fig 21

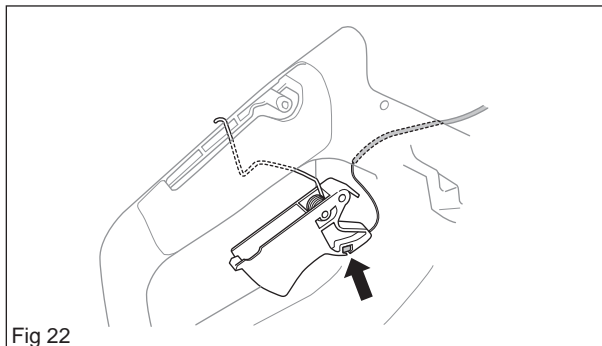

Fig 22

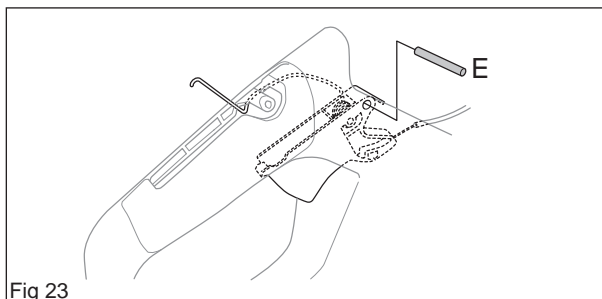

Fig 23

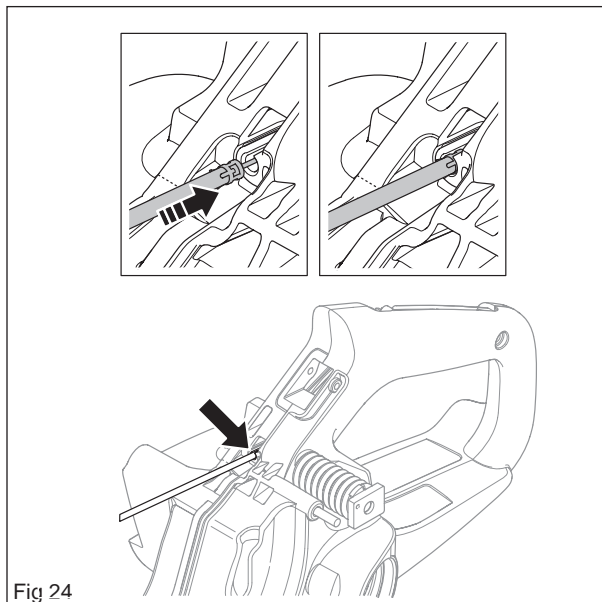

Fig 24

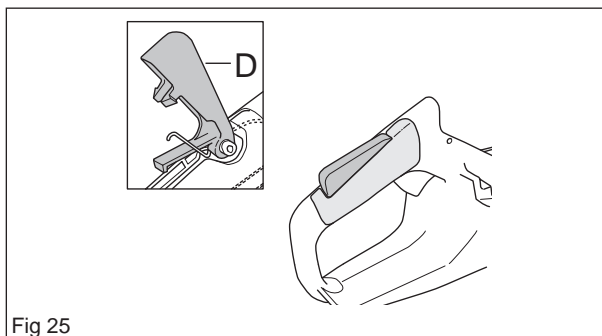

Fig 25

7 Réparations

Sommaire

7.1	Démontage du lanceur	25
7.2	Remplacement d'une corde de lanceur rompue ou usée	26
7.3	Mise sous tension du ressort de rappel	26
7.4	Remplacement d'un ressort de rappel rompu	27
7.5	Montage du lanceur	27
7.6	Test du module d'allumage	27
7.7	Démontage du module d'allumage et du rotor volant magnétique	28
7.8	Montage du module d'allumage et du rotor volant magnétique	29
7.9	Démontage de l'embrayage centrifuge	30
7.10	Montage de l'embrayage centrifuge	31
7.11	Démontage de la pompe à huile et du tamis	31
7.12	Montage de la pompe à huile et du tamis	32
7.13	Démontage du système d'aspiration	32
7.14	Montage du système d'aspiration	32
7.15	Carburateur	33
7.16	Réservoir	42
7.17	Purge du réservoir de carburant	42
7.18	Système anti-vibrations	43
7.19	Remplacement du filtre à carburant	44
7.20	Remplacement du tuyau de carburant	44
7.21	Remplacement de airpurge	44
7.22	Démontage du piston et du cylindre	45
7.23	Montage du piston et du cylindre	47
7.24	Essai de pression du cylindre	49
7.25	Démontage du carter moteur et du vilebrequin	50
7.26	Remplacement du palier du vilebrequin	50
7.27	Montage du vilebrequin complet	51
7.28	Réparation des filetages endommagés	51
7.29	Remplacement du boulon de guide	52

7 Réparations

7.1 Démontage du lanceur

1

Déposer les quatre vis maintenant le lanceur contre le carter moteur et sortir le lanceur (voir la figure 1).

2

Tirer la corde d'environ 30 cm et la sortir de l'encoche à la périphérie de la poulie. Relâcher la tension du ressort de rappel en laissant la poulie retourner lentement vers l'arrière (voir la figure 2).



AVERTISSEMENT!
Si le ressort est tendu sur la poulie, il risque de sauter et de causer des blessures personnelles. Utiliser des lunettes de protection.



3

Déposer la vis au centre de la poulie et enlever la poulie (voir la figure 3).

Nettoyage et contrôle

Nettoyer les éléments et contrôler les points suivants:

- la corde du lanceur.
- les cliquets du rotor volant magnétique doivent être intacts et les ressorts contre le centre et bien mobiles.
- lubrifier le ressort de rappel avec de l'huile fluide.

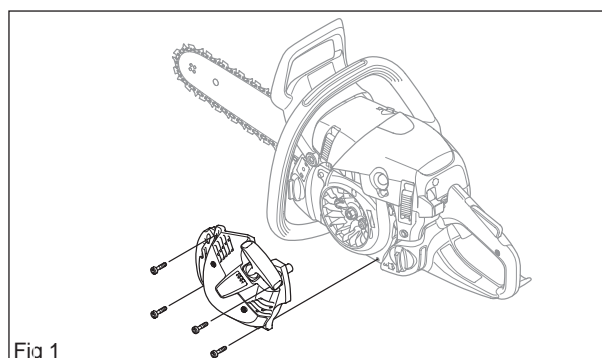

Fig 1

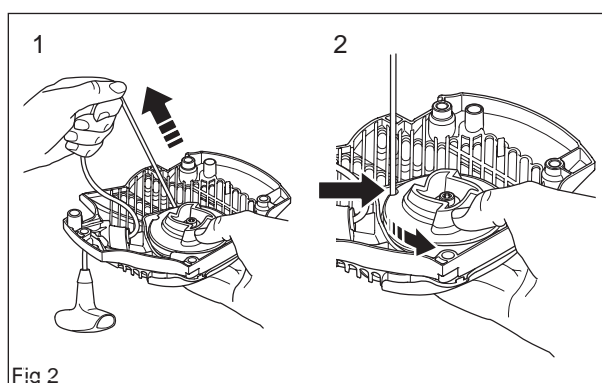

Fig 2

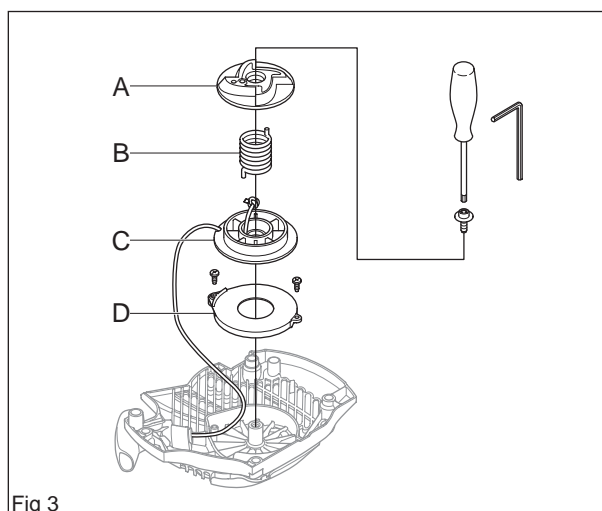

Fig 3

7.2 Remplacement d'une corde de lanceur rompue ou usée

Quand une corde de lanceur usée doit être remplacée, la tension du ressort de rappel doit être relâchée.

1

Tirer la corde d'environ 30 cm et la sortir de l'encoche à la périphérie de la poulie. Relâcher la tension du ressort de rappel en laissant la poulie retourner lentement vers l'arrière (voir la figure 2).



AVERTISSEMENT!
Si le ressort est tendu sur la poulie, il risque de sauter et de causer des blessures personnelles.
Utiliser des lunettes de protection.

2

Déposer la vis au centre de la poulie et enlever la poulie (voir la figure 3).

3

Une fois la poulie retirée, insérer et attacher une nouvelle corde dans la poulie. Introduire l'autre extrémité de la corde dans le trou du carter du lanceur et de la poignée et faire un double noeud au bout de la corde. Enrouler la corde d'environ 3 tours sur la poulie. Visser la vis au centre de la poulie au couple de serrage de 2-3 Nm.

Nettoyage et contrôle:

- Nettoyer et contrôler soigneusement tous les éléments. Les éléments endommagés ou défectueux doivent être remplacés. Lubrifier le ressort de rappel avec de l'huile fluide.

7.3 Mise sous tension du ressort de rappel

1

Tirer la corde dans la gorge de la poulie et faire tourner la poulie d'environ deux tours dans le sens des aiguilles d'une montre. Contrôler que la poulie peut effectuer au moins un demi-tour supplémentaire lorsque la corde du lanceur est totalement sortie (voir la figure 4).

2

Tendre la corde avec la poignée. Enlever le pouce et relâcher la corde (voir la figure 5).

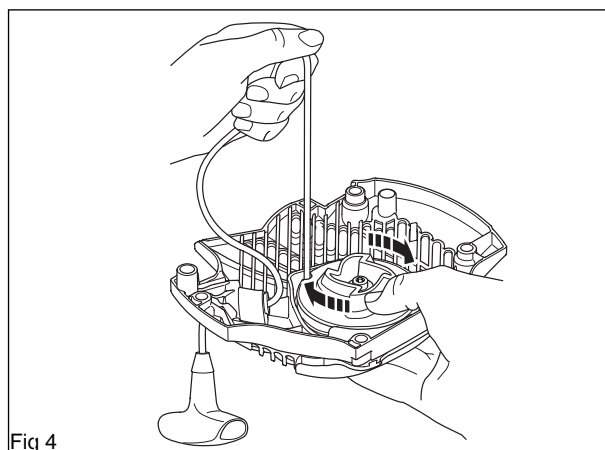

Fig 4

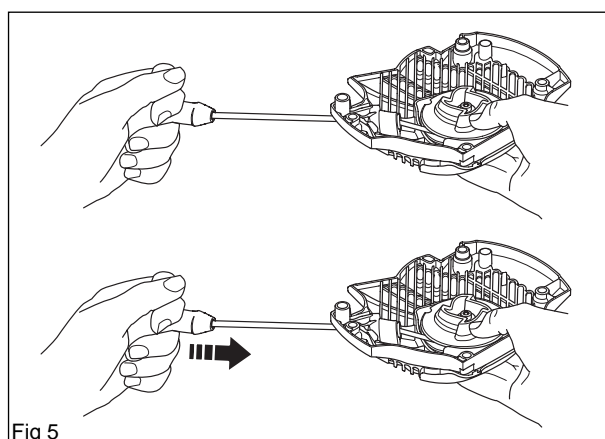

Fig 5

7.4 Remplacement d'un ressort de rappel rompu



AVERTISSEMENT!

Veiller à ce que le ressort ne saute pas et ne risque donc pas de causer des blessures personnelles.
Porter des lunettes de protection



1

Déposer la vis au centre de la poulie et enlever la poulie avec le ressort.

2

Retirer le ressort cassé et le remplacer par un neuf.

3

Visser la vis au centre de la poulie au couple de serrage de 2-3 Nm. Tendre le ressort de rappel, voir "Mise sous tension du ressort de rappel".

7.5 Montage du lanceur

1

Placer le lanceur contre le carter moteur et serrer les vis au couple de serrage de 2,5-3,5 Nm.

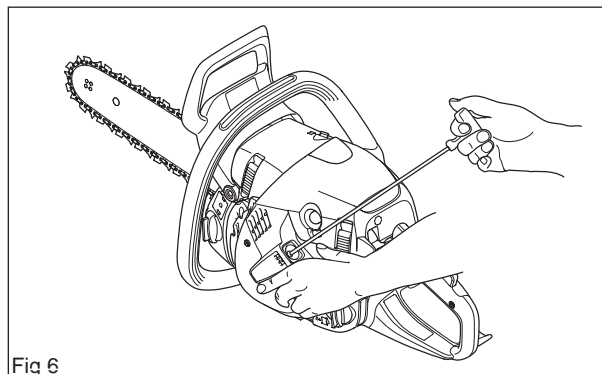

Fig 6

7.6 Test du module d'allumage

En cas de panne du système d'allumage, le module d'allumage être testé avant de déposer tout le système d'allumage.

Contrôler le module d'allumage de la manière suivante:

- Connecter la bougie de test 502 71 13-01 au câble d'allumage et fixer la bougie de test au cylindre.
- Faire tourner le moteur avec la corde du lanceur.
- Si une étincelle apparaît sur la bougie de test, le module d'allumage est en bon état (voir la figure 7).

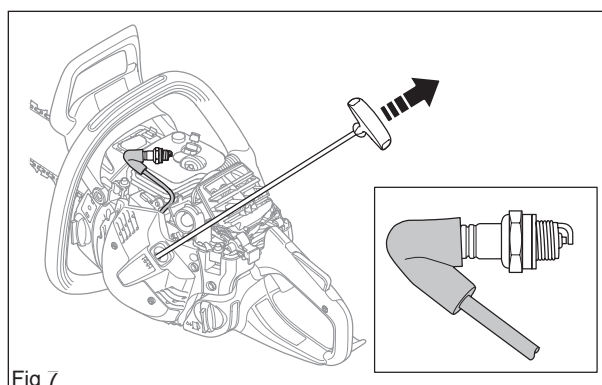

Fig 7

7.7 Démontage du module d'allumage et du rotor volant magnétique

1

Retirer le carter du cylindre. Desserrer le capuchon de la bougie et retirer la bougie. Monter la butée de piston 502 54 15-01. Retirer le lanceur, débrancher les câbles du rail de guidage pour le retirer (voir la figure 8).

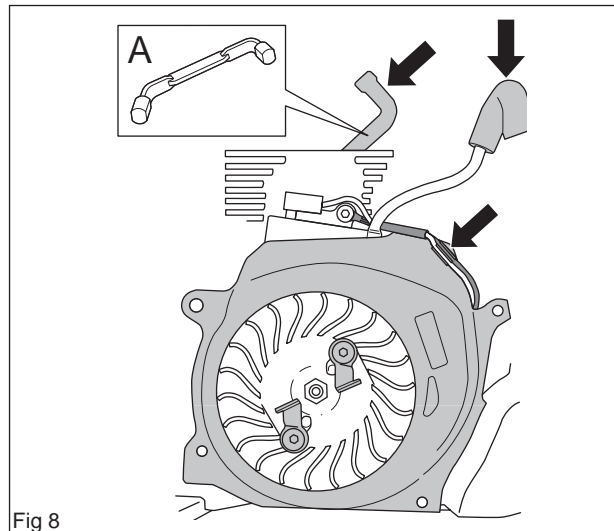

Fig 8

2

Pour remplacer le module d'allumage (B), retirer le sabot de câble (C) et la vis (A) et dévisser le module. Si seul le rotor volant magnétique est démonté, le module d'allumage peut rester en place. (voir la figure 9)

3

Desserrer l'écrou du rotor volant magnétique (E) à l'aide d'un tournevis approprié et le retirer (voir la figure 10).

Si les câbles sont remplacés, les monter sur le bouton d'arrêt comme indiqué sur l'illustration (voir la figure 9).

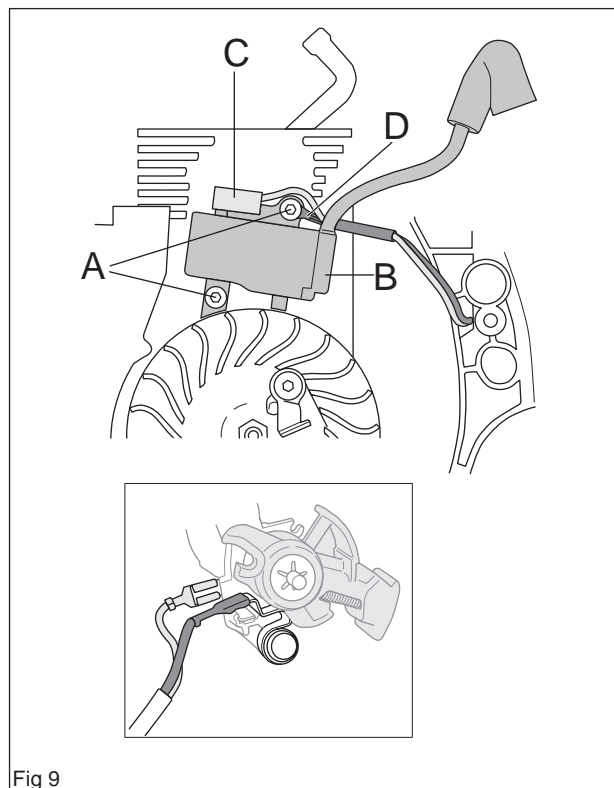

Fig 9

4

Taper avec un marteau en métal approprié sur le mandrin jusqu'à ce que le rotor volant magnétique se détache de l'arbre. Retirer le mandrin et le rotor volant magnétique (voir la figure 10).

Nettoyage et contrôle

- Nettoyer tous les éléments, particulièrement le cône de l'arbre et du rotor volant.
- Contrôler que le rotor volant ne présente ni fissure ni autre dommage.

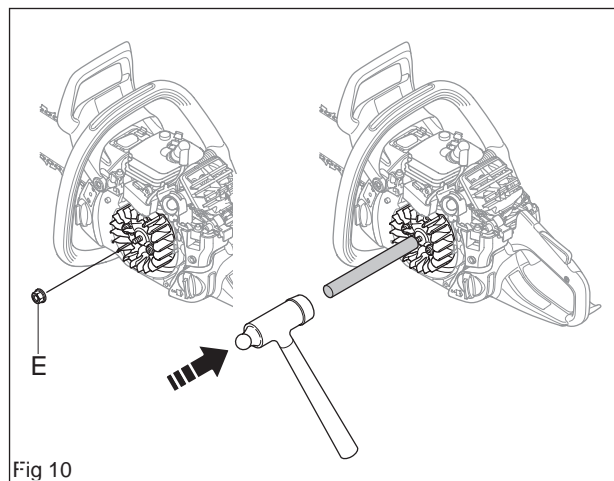

Fig 10

7.8 Montage du module d'allumage et du rotor volant magnétique

1

Monter le rotor volant sur le pivot du vilebrequin. Tourner le rotor volant magnétique jusqu'à ce que la clavette se place dans la rainure de clavetage de l'arbre.

Monter la rondelle et l'écrou sur l'arbre et serrer au couple de 20-25 Nm (voir la figure 11).

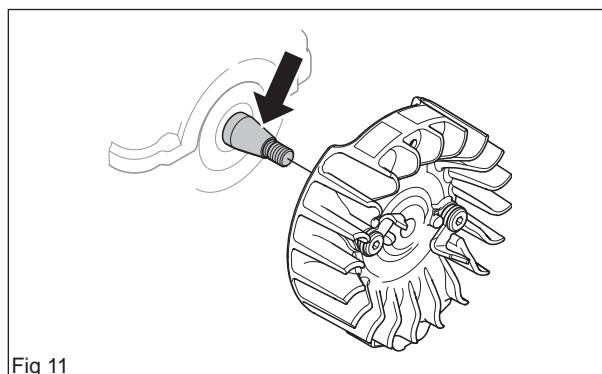

Fig 11

2

Procéder comme suit pour monter le module d'allumage:

Tourner le rotor volant magnétique afin que les aimants se placent au milieu du module d'allumage. Monter en même temps le module d'allumage et le calibre en plastique (502 51 34- 02) sans serrer les vis. Brancher le câble de terre (noir) (A). Régler la distance entre le module d'allumage et l'aimant sur 0,3 +/- 0,1 mm. Cette mesure concerne les deux ergots inférieurs du module d'allumage. Serrer les vis au couple de serrage de 4,5- 6 Nm. Brancher le câble bleu sur le module d'allumage (voir la figure 12).

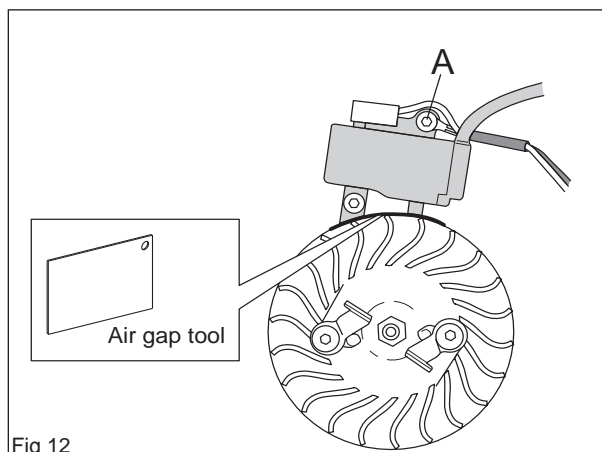

Fig 12

3

Monter ensuite:

- le rail de guidage et enfoncer les câbles
- le capuchon de la bougie
- le lanceur, couple de serrage de 2,5-3,5 Nm
- le capot du cylindre

En cas de remplacement des câbles, les monter sur le bouton d'arrêt comme indiqué sur l'illustration au centre de la page précédente.

7.9 Démontage de l'embrayage centrifuge

1

Retirer le carter du cylindre. Libérer le frein en poussant la protection anti-rebond vers l'arrière. Desserer le boulon du guide et retirer le carter d'embrayage, la chaîne et le guide (voir la figure 13).

2

Dévisser le capuchon de la bougie et retirer la bougie pour monter la butée de piston 502 54 15-01. (A) (voir la figure 14).

3

Déposer l'embrayage à l'aide de l'outil 502 54 16-03 (B) et d'une clé universelle appropriée. Tourner l'embrayage dans le sens des aiguilles d'une montre pour le détacher (voir la figure 15).

4

Placer l'embrayage dans un étau comme montré sur l'illustration. Retirer prudemment les ressorts d'embrayage à l'aide d'une pince (C) (voir la figure 16).

REMARQUE!

Observer la plus grande prudence avec les ressorts d'embrayage. Risque de dommages matériels s'ils s'ouvrent trop.

Nettoyage et contrôle

- Nettoyer et contrôler soigneusement tous les éléments. Remplacer les éléments fissurés ou endommagés par des éléments neufs. Toujours utiliser des pièces de rechange d'origine.
- Contrôler l'épaisseur des masselottes d'embrayage en mesurant à l'aide d'un pied à coulisse sur tout le centre de l'embrayage. Si la mesure est inférieure à 65 mm, tout l'embrayage doit être remplacé (voir la figure 16).

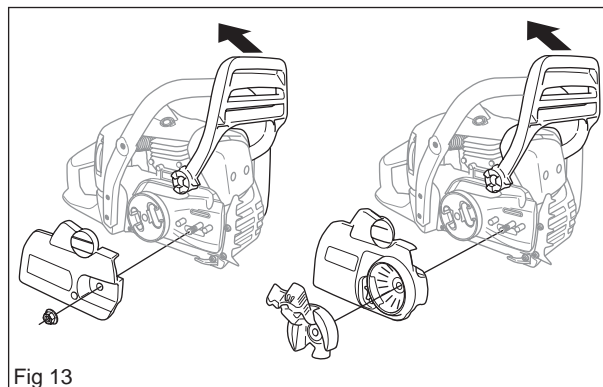

Fig 13

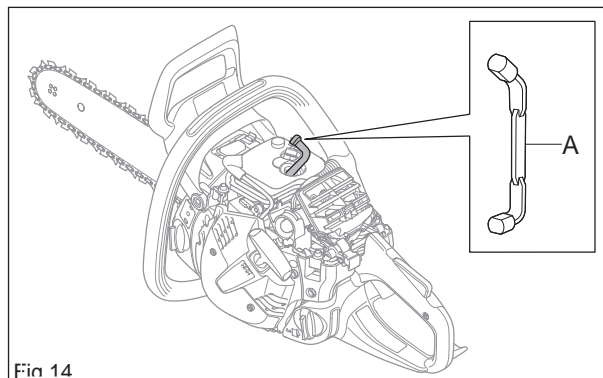

Fig 14

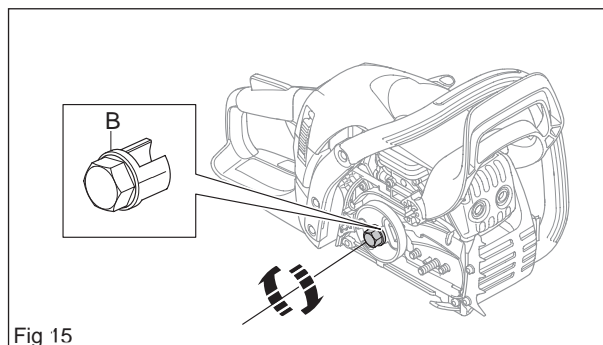

Fig 15

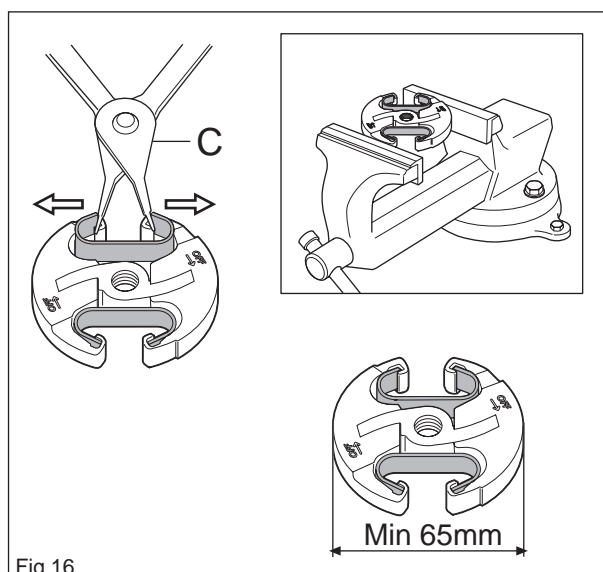

Fig 16

7.10 Montage de l'embrayage centrifuge

1

Monter les ressorts d'embrayage sur les masselottes à l'aide d'une pince.

2

Visser l'embrayage (sens des aiguilles d'une montre) à fond. Serrer ensuite avec l'outil 502 54 16-03 et une clé universelle appropriée. Couple de serrage d'au moins 20 Nm.

3

Retirer la butée de piston et monter la bougie, couple de serrage de 20 Nm, et le capuchon de la bougie.

Monter ensuite:

- le carter de cylindre
- le guide
- la chaîne
- le carter d'embrayage

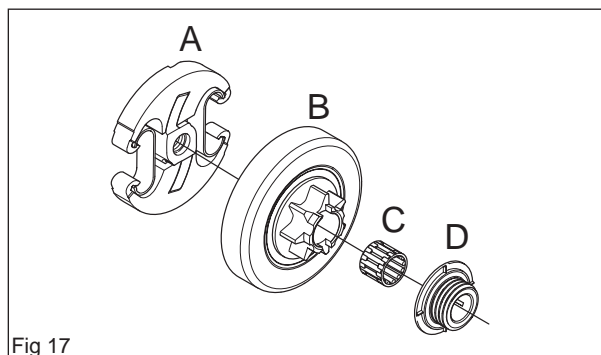

Fig 17

7.11 Démontage de la pompe à huile

1

Vider et nettoyer le réservoir d'huile.

Retirer le carter du cylindre. Libérer le frein en poussant la protection anti-rebond vers l'arrière. Desserer le boulon du guide et retirer le carter d'embrayage, la chaîne et le guide. Dévisser le capuchon de la bougie et retirer la bougie pour monter la butée de piston 502 54 15-01. Déposer l'embrayage (sens des aiguilles d'une montre) à l'aide de l'outil 502 54 16-03 et d'une clé universelle appropriée.

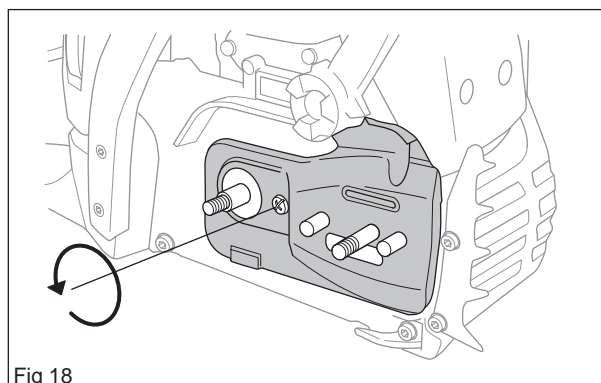

Fig 18

2

Démonter l'embrayage centrifuge (A). Retirer le tambour d'embrayage (B) le palier à aiguilles (C) et la roue d'entraînement de la pompe (D) (voir la figure 17).

3

Dévisser la plaque de guidage de la chaîne (voir la figure 18).

4

Retirer la pompe à huile (E) du carter moteur. La retirer avec le tuyau de pression d'huile (voir la figure 19).

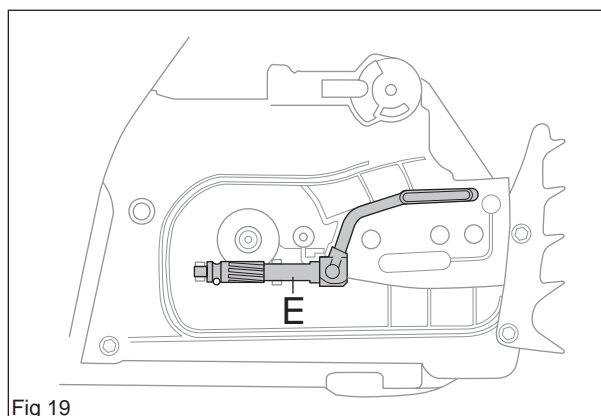

Fig 19

5

La pompe à huile (E) n'est pas réglable (voir la figure 20).

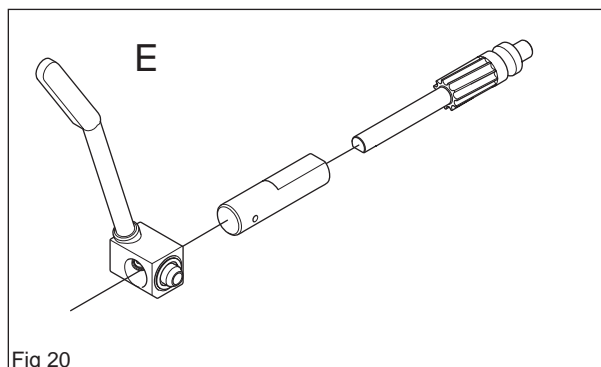

Fig 20

Nettoyage et contrôle

- Nettoyer et contrôler soigneusement tous les éléments. Remplacer les éléments fissurés ou endommagés par des éléments neufs. Toujours utiliser des pièces de rechange d'origine.
- Graisser tous les éléments mobiles avec de l'huile pour chaîne de tronçonneuse.

7.12 Montage de la pompe à huile et du tamis

1

Serrer la plaque de guidage de la chaîne au couple de serrage de 1-1,5 Nm.

Monter, la roue d'entraînement, le tambour d'embrayage et l'embrayage (au moins 20 Nm).

Monter la chaîne, le guide et le carter d'embrayage.



AVERTISSEMENT!
Un graissage insuffisant de la chaîne peut provoquer des ruptures de chaîne pouvant causer des blessures graves.

7.13 Démontage du système d'aspiration

Le système d'aspiration est constitué des éléments suivants:

- une garniture (A)
- une paroi intermédiaire (B)
- une bride d'air (C)
- une bride de carburateur (D)

(voir la figure 21)

1

Détacher le câble d'accélération de sa fixation sur la bride du carburateur.

2

Dévisser ensuite les vis à l'aide de l'outil 502 50 87-01.

7.14 Montage du système d'aspiration

1

Monter la bride du carburateur et la bride d'air sur la garniture. Monter ensuite la garniture et la paroi intermédiaire sur le cylindre à l'aide de l'outil 502 50 87-01 (voir la figure 21).

Nettoyage et contrôle

Nettoyer et contrôler soigneusement tous les éléments. Remplacer les éléments fissurés ou endommagés par des éléments neufs. Toujours utiliser des pièces de rechange d'origine.

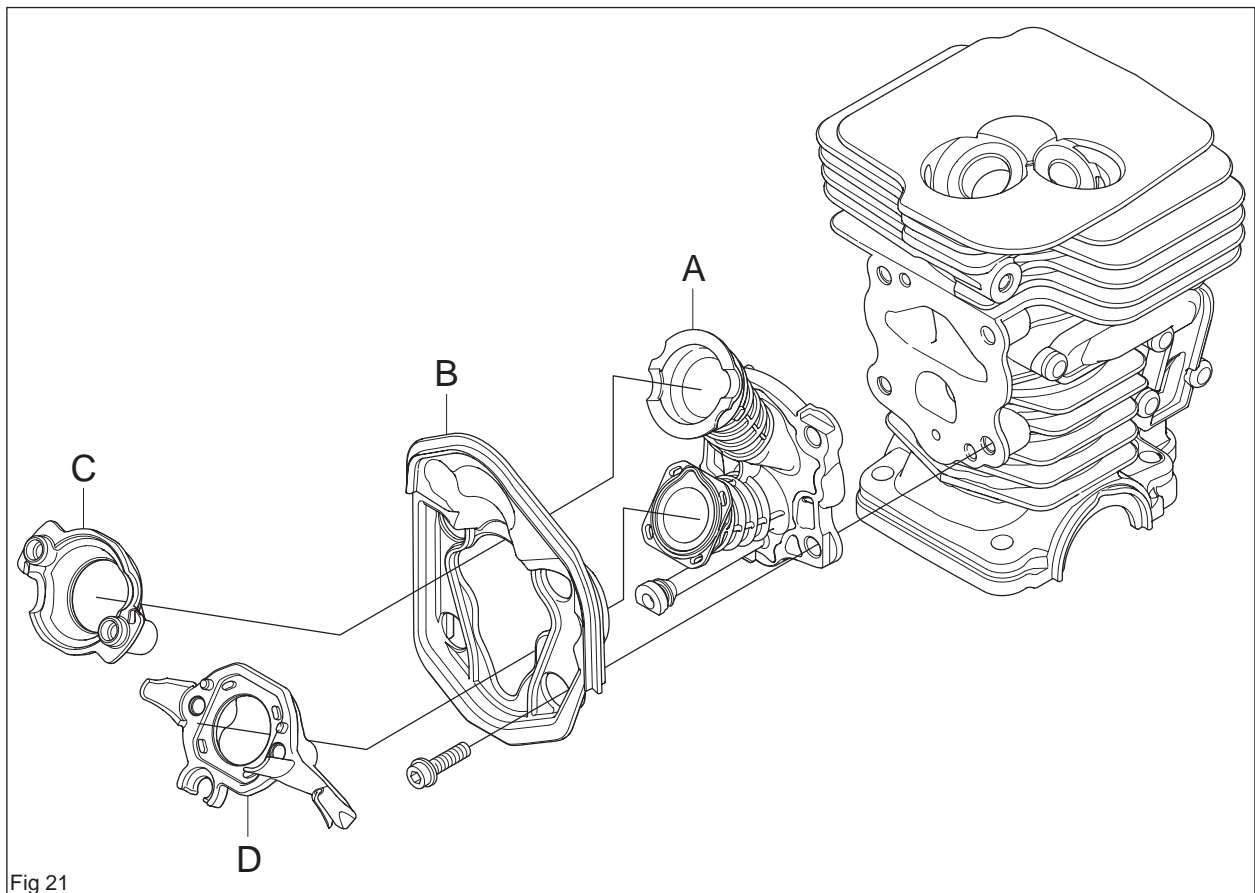

Fig 21

7.15 Carburateur



AVERTISSEMENT!

Le carburant utilisé par la tronçonneuse possède les propriétés dangereuses suivantes:

1. Le liquide et ses vapeurs sont nocifs.
2. Peut provoquer des irritations de la peau.
3. Est extrêmement inflammable.

Description

Les illustrations accompagnant cette présentation ne correspondent pas au carburateur de la tronçonneuse. Elles montrent simplement le principe de construction et le fonctionnement d'un carburateur.

Construction

Le carburateur comprend trois systèmes:

- Unité de dosage, A.
- Unité de mélange, B.
- Unité de pompe, C.

Les fonctions de commande des gicleurs et du carburant sont placées dans l'unité de dosage (A). C'est ici qu'est déterminé le mélange correct en fonction du nombre de tours et de la puissance (voir la figure 22).

C'est dans l'unité de mélange (B) que se trouvent le starter, la soupape d'étranglement et le diffuseur. C'est ici que l'air et le carburant sont mélangés afin d'obtenir un mélange air-carburant pouvant être enflammé par l'étincelle (voir la figure 23).

C'est dans l'unité de pompage (C) que le carburant est pompé depuis le réservoir vers le système de dosage du carburateur. Un côté de la membrane de la pompe est relié au carter moteur et ondule au rythme des changements de pression dans le carter moteur. L'autre côté de la membrane pompe le carburant (voir la figure 24).

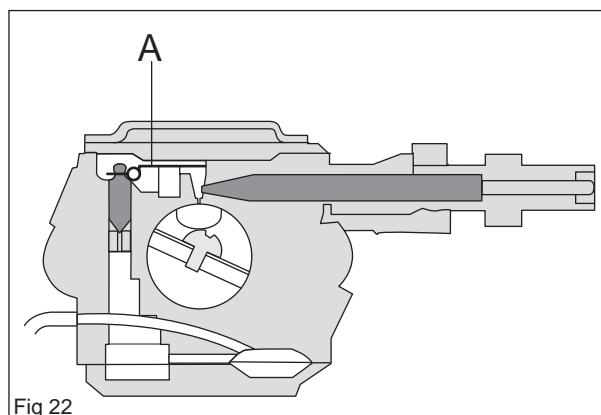

Fig 22

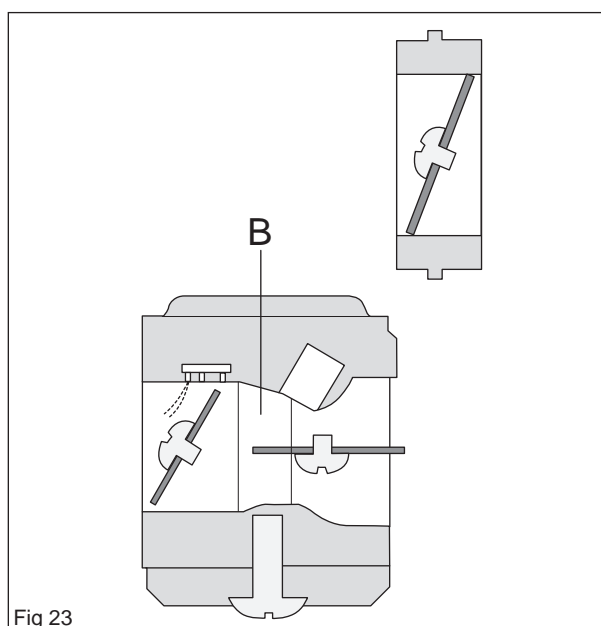

Fig 23

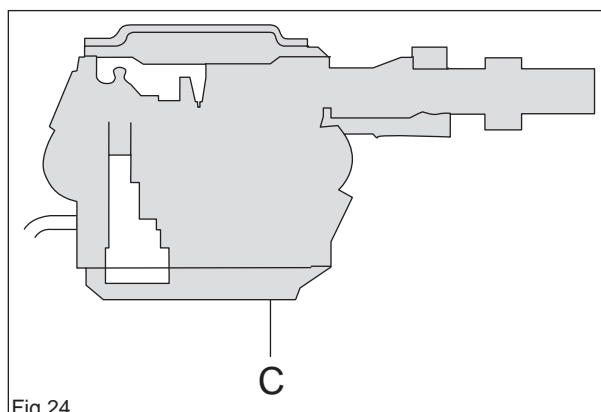

Fig 24

Fonction

Le carburateur fonctionne différemment dans les situations suivantes:

- Démarrage à froid
- Ralenti
- Accélération partielle
- Plein régime

En mode de démarrage à froid, la soupape du starter (H) est complètement fermée. De cette manière, la sous-pression dans le carburateur augmente et le carburant est aspiré plus facilement hors de tous les diffuseurs (D, E, et F). La soupape d'étranglement (I) est partiellement ouverte. La soupape d'étranglement (J) est fermée (voir la figure 25).

Au ralenti, la soupape d'étranglement (I et J) est fermée et la soupape du starter (H) est ouverte.

L'air est aspiré à travers une ouverture dans la soupape d'étranglement et une petite quantité de carburant est distribuée par le diffuseur (D) (voir la figure 26).

En mode d'accélération partielle, la soupape d'étranglement (I) est partiellement ouverte et la soupape du starter (H) est ouverte. Le carburant est distribué par les diffuseurs (D et E). La soupape d'étranglement (J) commence à s'ouvrir (voir la figure 27).

À plein régime, toutes les soupapes sont ouvertes et le carburant est distribué par les quatre diffuseurs (D, E, F et G). La soupape d'étranglement (J) est aussi complètement ouverte (voir la figure 28).

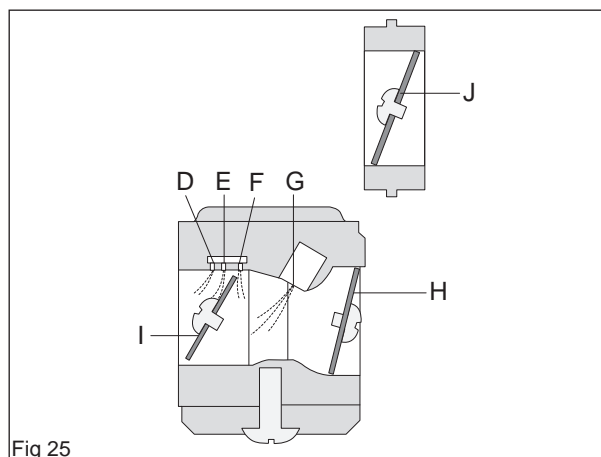

Fig 25

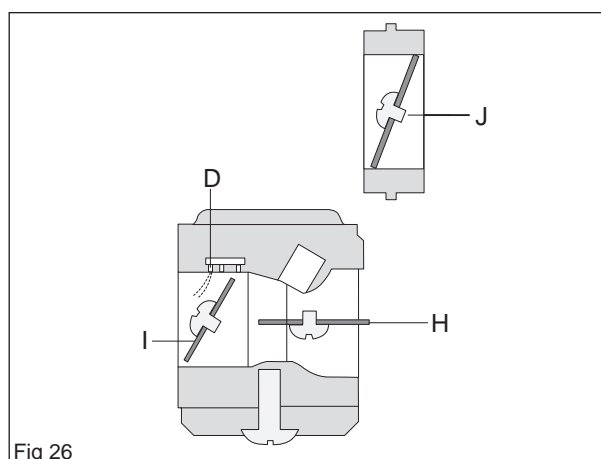

Fig 26

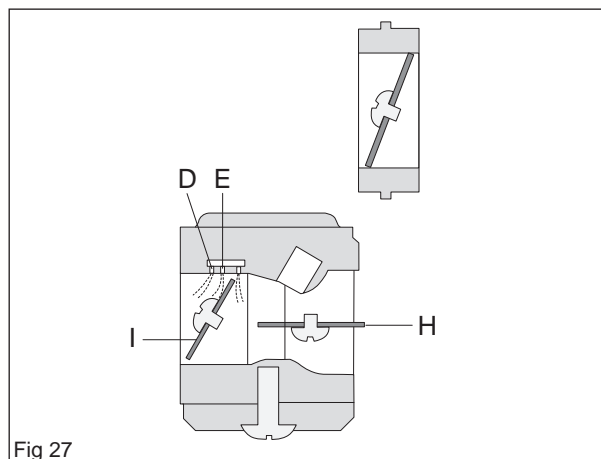

Fig 27

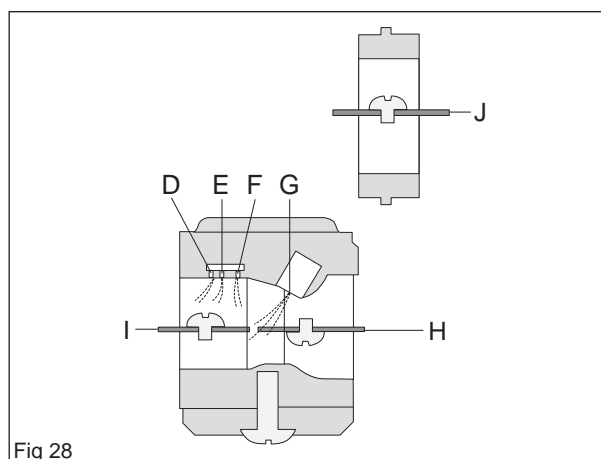

Fig 28

Démontage du carburateur

1. Démontez le carter du cylindre et le filtre à air.
2. Desserrer les vis (A).
3. Desserrer le support du filtre de la suspension en caoutchouc (B).

(voir la figure 29)

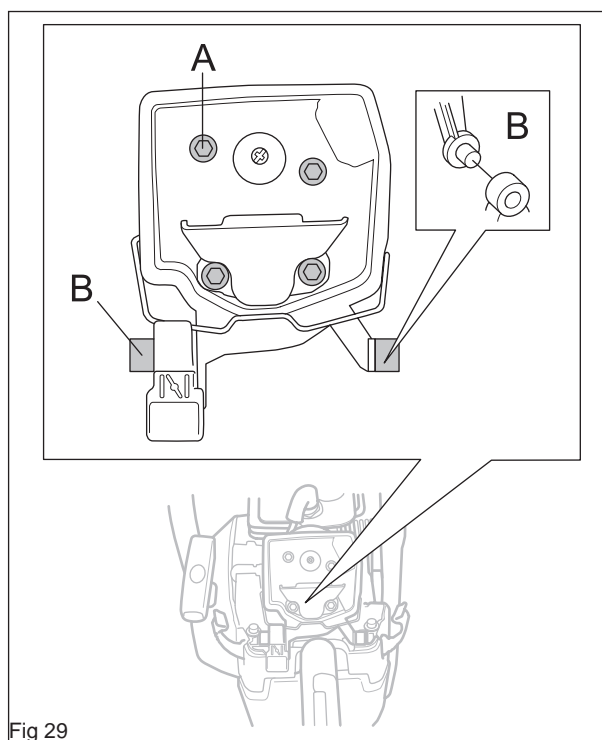

Fig 29

4. Débrancher le tuyau d'aspiration (C) et le tuyau de retour (G) de sur la pompe de carburant.
5. Démontez la soupape d'air (D).
6. Démontez le câble d'accélération (E).
7. Débrancher le tuyau de carburant (F).

(voir la figure 30)

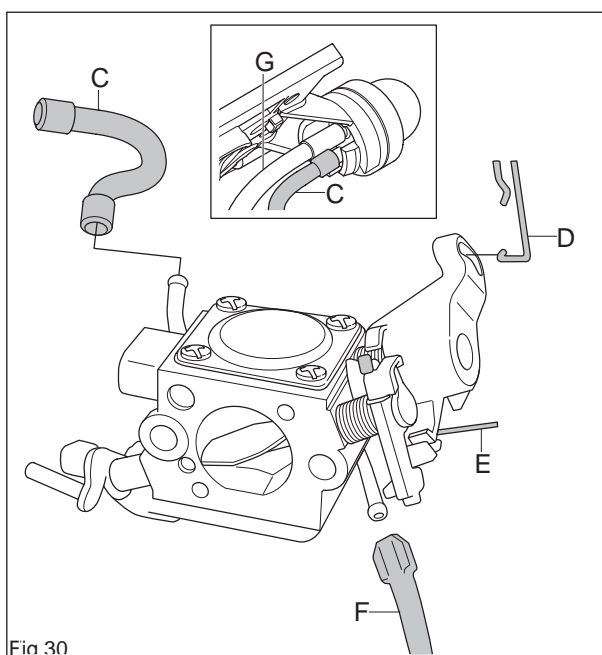

Fig 30

8. Démontez le couvercle (A) de l'unité de dosage et retirez prudemment la membrane de guidage (B) avec son joint (C).
 9. Démontez la vis (F) et retirez la soupape à aiguilles (E) avec le levier (D), l'arbre (G) et le ressort (H).
 10. Démontez le couvercle (K) de l'unité de pompage et retirez prudemment le joint (L) et la membrane (M).
 11. À l'aide d'une aiguille ou autre, retirez prudemment le filtre à carburant (J).
 12. Retirez les vis de bas (P) et de haut régime (N).
 13. Si nécessaire, démontez la soupape d'étranglement et la soupape du starter et retirez les arbres avec les leviers et les ressorts.
- (voir la figure 31)

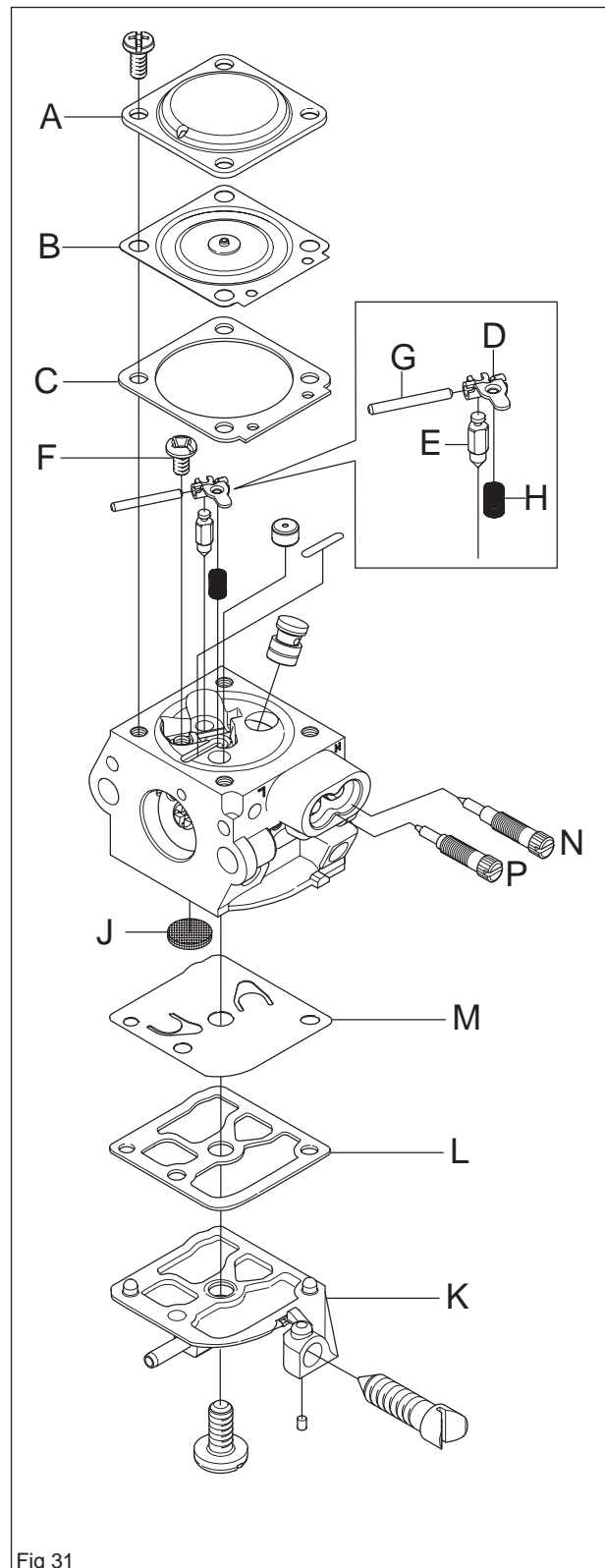

Fig 31

Nettoyage et contrôle

Nettoyer toutes les unités dans de l'essence propre.

Utiliser l'air comprimé pour sécher les éléments mouillés d'essence. Diriger le jet dans tous les canaux du carburateur et contrôler qu'ils ne sont pas bloqués. Contrôler les points suivants:

1. la garniture, la membrane de pompe et la membrane de guidage doivent être en parfait état.
2. les arbres des soupapes d'étranglement et du starter ne doivent pas présenter de jeu.
3. la soupape à aiguilles (D) et son levier (E) doivent être en parfait état. (voir la figure 31)
4. le filtre à carburant (J) doit être en bon état et propre (voir la figure 31).

5. les pointes des vis de haut (N) et bas régime (P) ne doivent pas être endommagées (voir la figure 31).
6. le tuyau d'aspiration doit être entier.
7. Le carburateur comporte une soupape supplémentaire connectée en parallèle à la soupape d'étranglement ordinaire. Elle est attachée à la bride d'air à l'aide de deux vis.

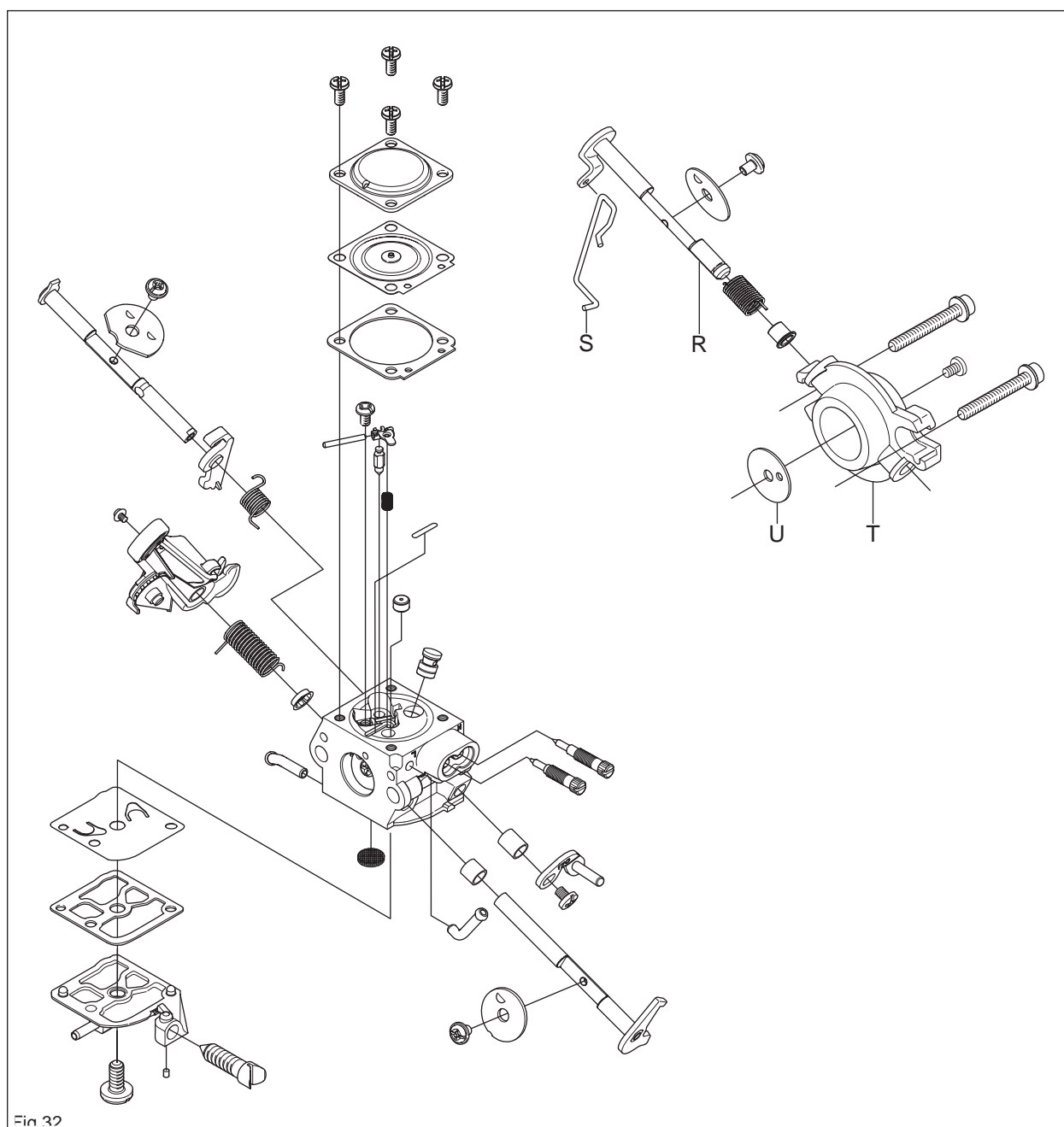

Fig 32

Montage

Observer la plus grande propreté lors du montage du carburateur. La plus petite impureté peut provoquer des perturbations du fonctionnement.

1. Si les soupapes du starter et d'étranglement avec arbres, leviers et ressorts ont été retirées, elles doivent être remontées. Les ressorts sont tendus de 1-2 tours. Graisser les paliers des arbres d'une fine couche d'huile.
2. Monter les vis de haut et de bas régime avec les ressorts. REMARQUE! Ne pas serrer les vis contre les fonds. Ceci abîme le siège et les pointes des aiguilles.
3. Monter le filtre à carburant (J) à l'aide de la tige d'un petit tournevis (voir la figure 33).
4. Monter la membrane de pompe (M), la garniture (L) et le couvercle (K) sur l'unité de pompe (voir la figure 33).
5. Monter la soupape à aiguilles (E) avec le levier (D), l'arbre et le ressort et visser la vis (F). Monter la rondelle d'expansion (Q) (voir la figure 34).

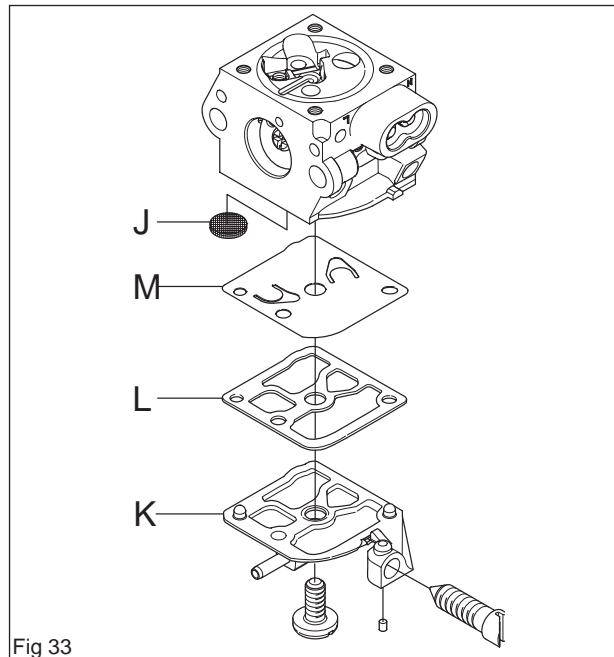

Fig 33

6. Contrôler à l'aide d'une règle que le levier est au même niveau que la surface de montage du couvercle. Si nécessaire, plier le levier (voir la figure 35).

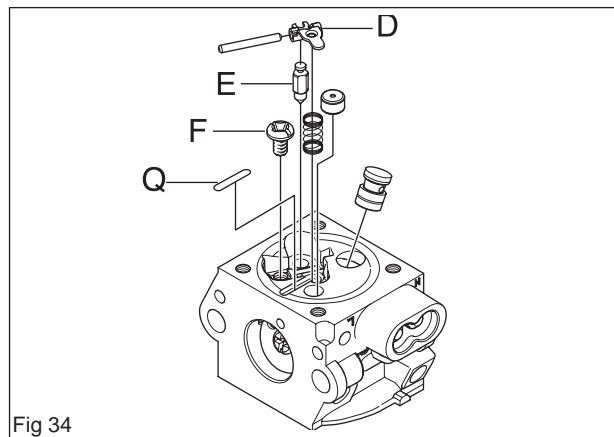

Fig 34

7. Monter la membrane de guidage (B) avec le joint (C) et le couvercle (A) sur l'unité de dosage (voir la figure 36).
8. Monter la soupape d'étranglement (U) sur l'arbre (R). Monter le levier (S) sur l'arbre (R) parallèlement à la soupape d'étranglement ordinaire. Le corps de soupape (T) est attachée par deux vis à la bride d'air (voir la figure 32).
9. Effectuer un essai de pression.

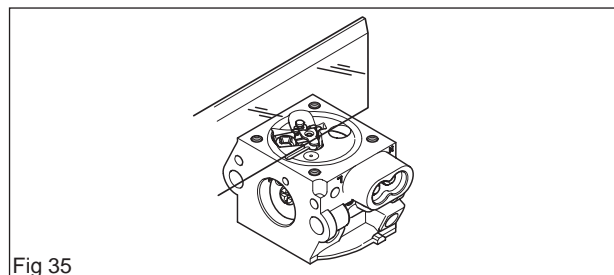

Fig 35

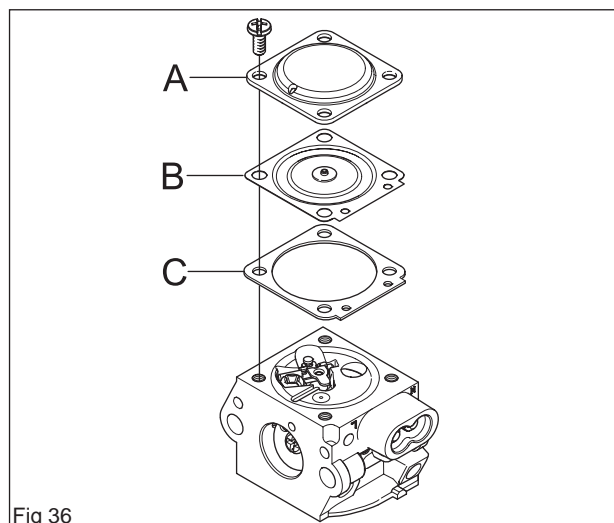

Fig 36

Essai de pression du carburateur

L'essai de pression doit être effectué sur un carburateur complètement assemblé. Cet essai doit toujours être effectué après une réparation du carburateur mais peut également être utilisé comme méthode de recherche de pannes avant le démontage du carburateur.

Voir la figure et effectuer le contrôle de la manière suivante:

- 1**
Démonter les vis de bas et de haut régime de deux tours depuis le fond.
- 2**
Brancher le testeur de pression sur l'arrivée de combustible du carburateur.
- 3**
Plonger le carburateur dans un récipient rempli d'eau (voir la figure 37).
- 4**
Pomper la pression jusqu'à 50 kPa (0,5 bar).
- 5**
Aucune fuite n'est autorisée. En cas de fuite, voir le tableau ci-dessous.

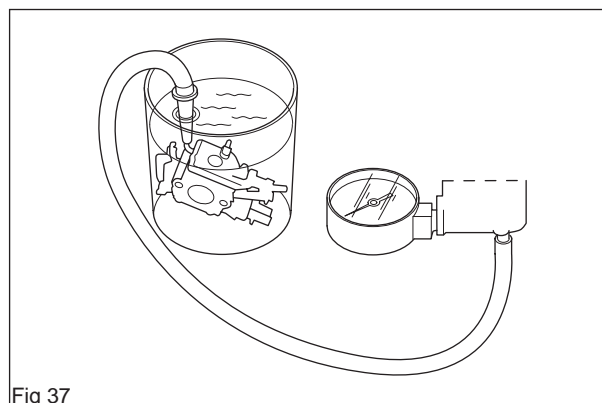

Fig 37

Fuite en cas de	Panne
Gicleurs	Soupape à aiguilles
Fuite dans le canal d'impulsions	Membrane de pompe
Trou de ventilation sur unité de dosage	Membrane de guidage

Montage dans la tronçonneuse

1. Monter la pompe à carburant et le tuyau d'aspiration sur le carburateur.
2. Monter le tuyau de carburant (F).
3. Mettre le carburateur en position.
4. Monter le tuyau de retour (G) sur la pompe à carburant.
5. Monter le câble d'accélération (E)
(voir la figure 40)
6. Monter le support de filtre dans les suspensions en caoutchouc. (B)
7. Monter le dispositif de purge dans le support de filtre.
8. Visser les vis (A).
9. Monter le filtre à air et le carter du cylindre.

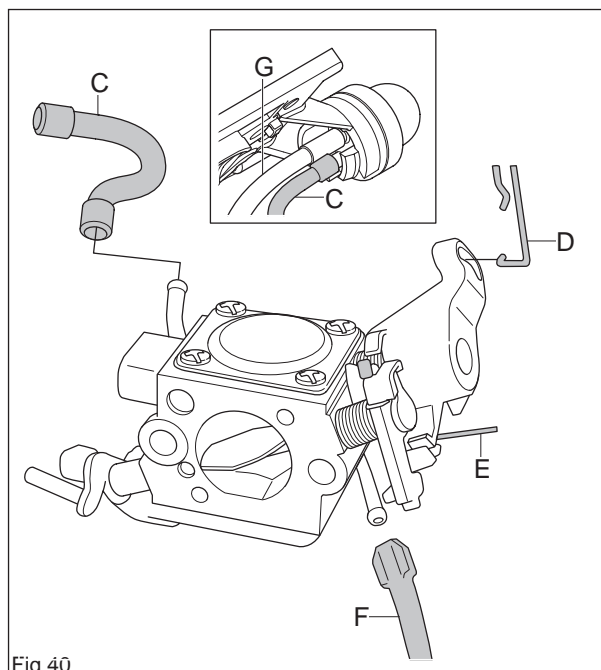

Fig 40

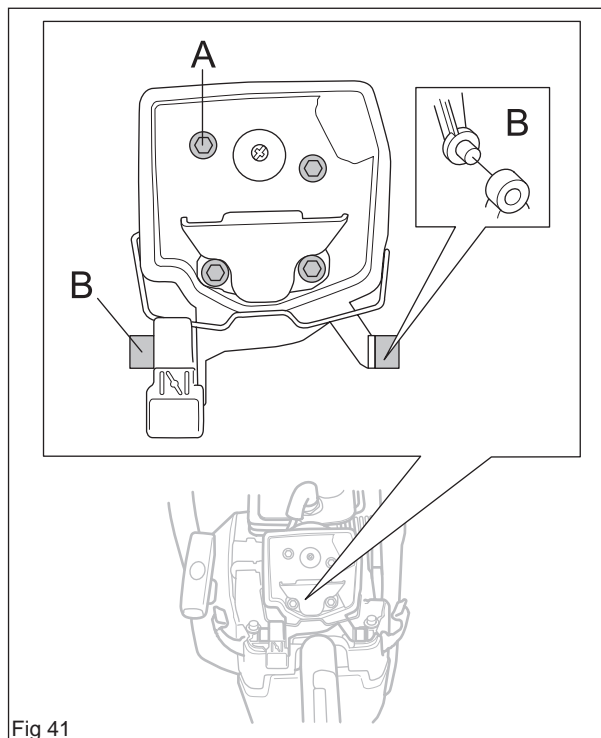

Fig 41

Réglage du carburateur

Conditions durant le réglage

- Lors de tout réglage, le filtre à air doit être propre et le carter de cylindre doit être monté. **REMARQUE!** Un réglage du carburateur avec un filtre à air sale résulte en un mélange de carburant trop pauvre lors du prochain nettoyage du filtre. Ceci peut causer de graves avaries du moteur.
- Monter une combinaison appropriée de chaîne et de guide (voir les Caractéristiques techniques dans le Manuel d'utilisation).

CS 2245 16"
CS 2250 16"

- La chaîne ne doit pas être trop tendue ; il doit rester environ 0,5 cm sur le guide.

(voir la figure 42)

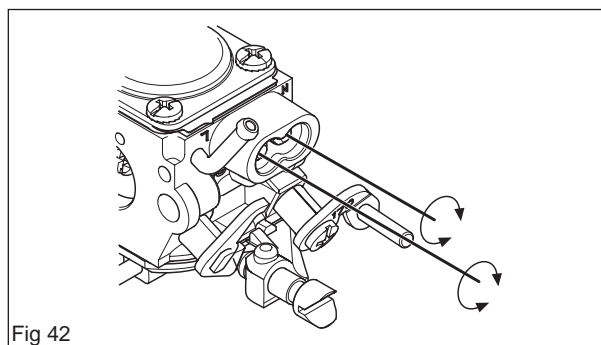

Fig 42

Remplacement du pointeau H ou du carburateur complet

1. Visser le nouveau pointeau H à fond et le tourner de "A" tours dans le sens contraire des aiguilles d'une montre.

CS 2245 A = 2
CS 2250 A = 2

2. Démarrer le moteur. Si nécessaire, régler le ralenti à l'aide de la vis T jusqu'à ce que la chaîne s'arrête.
3. Régler le pointeau H afin d'atteindre une vitesse maximale de "B" tours/min. Utiliser un compte-tours.

CS 2245 B = 12500 -13 000, limitation du régime
CS 2250 B = 12500 -13 000, limitation du régime

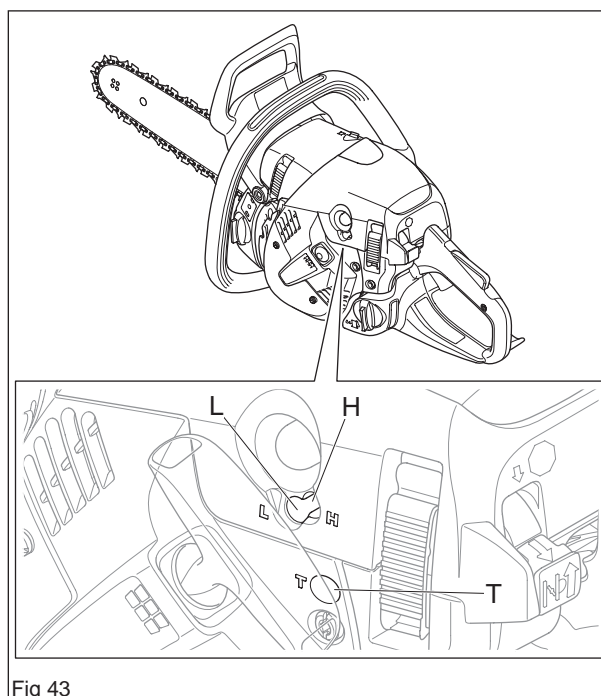

Fig 43

Utiliser le tournevis 530 03 55-60.

4. Laisser le moteur tourner sur un régime de "B" tr/min pendant environ une (1) minute jusqu'à ce qu'il soit chaud.

Remplacement du pointeau L

1. Visser le nouveau pointeau L dans le sens des aiguilles d'une montre jusqu'à la position fermée et le tourner ensuite de "D" tours dans le sens contraire des aiguilles d'une montre.

CS 2245 D = 2
CS 2250 D = 2

(voir la figure 43)

7.16 Réservoir



AVERTISSEMENT!

Le carburant utilisé par la tronçonneuse possède les propriétés dangereuses suivantes:

1. Le liquide et ses vapeurs sont nocifs.
2. Peut causer des irritations de la peau.
3. Est extrêmement inflammable.

Démontage

1. Vider le carburant contenu dans le réservoir.
2. Démontez le carter du cylindre, la chaîne et le guide-chaîne. Voir le Manuel d'utilisation.
3. Décrocher le câble d'accélération (G) du carburateur (voir la figure 44).
4. Démontez le tuyau de carburant (B) et le tuyau de retour de la pompe de carburant (D) (voir la figure 44).
5. Démontez les vis (A et E). Détachez l'étrier de la poignée. (voir la figure 45)
6. Démontez le réservoir de carburant.
7. Si nécessaire, retirez le tuyau de carburant et enlevez le filtre à carburant (voir la figure 46).

REMARQUE!

Veiller à ne pas endommager le tuyau de carburant et le câble d'accélération.

7.17 Purge du réservoir de carburant

La vanne à deux voies (C) comporte les fonctions suivantes:

(voir la figure 46)

- Pression d'ouverture contrôlée dans les sens afin d'éviter la formation d'une surpression ou de vide dans le réservoir de carburant et donc un mauvais fonctionnement du moteur. Ceci empêche également les fuites de carburant.
- Pression d'ouverture vers l'extérieur 100-450 mbar
- Pression d'ouverture vers l'extérieur (vide), max. 70 mbar.(2 emplacements)

Test

Pression d'ouverture vers l'extérieur:

1. Dévisser le bouchon du réservoir et le laisser retiré pendant toute la durée du contrôle. Vider le carburant contenu dans le réservoir.
2. Brancher la pompe, n° d'art. 531 03 06-23, à la vanne du réservoir (C).
3. Faire passer la pompe en mode de vide.
4. Pomper 3 fois.
5. Après le pompage, l'indicateur doit s'arrêter entre 10 et 45 kPa.

Pression d'ouverture vers l'intérieur:

1. Dévisser le bouchon du réservoir et le laisser retiré pendant toute la durée du contrôle. Vider le carburant contenu dans le réservoir.

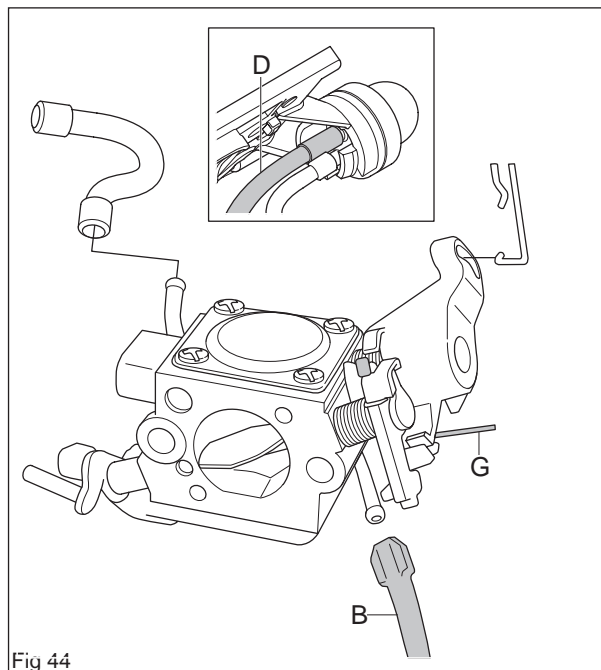

Fig 44

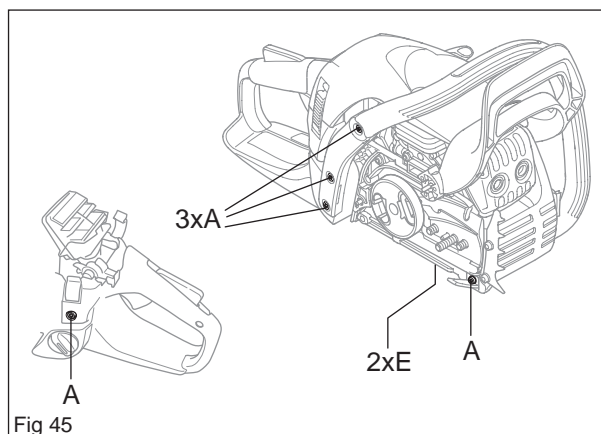

Fig 45

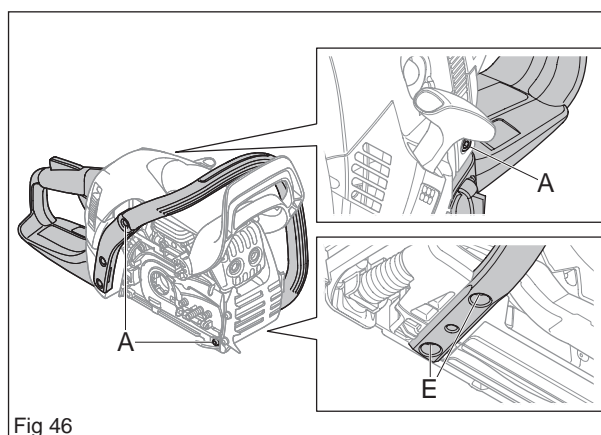

Fig 46

2. Brancher la pompe, n° d'art. 531 03 06-23, à la vanne du réservoir (C).
3. Faire passer la pompe en mode de pression.
4. Pomper 3 fois.
5. Après le pompage, l'indicateur doit s'arrêter sur max. 7 kPa.

Montage

1. Si la gâchette d'accélération a été retirée, elle doit être remontée avant l'assemblage du réservoir et du moteur.
2. Soulever l'unité motrice au dessus du réservoir et introduire le tuyau de carburant (dans J), le tuyau de retour (dans H) et le câble d'accélération (dans G) au fond du carburateur. (voir la figure 47)
3. Monter l'étrier de la poignée avec les vis (A et E). Serrer les vis selon le couple recommandé dans les données de maintenance (voir la figure 45)
4. Monter le tuyau de carburant (B) et le tuyau de retour de la pompe de carburant (D). (voir la figure 44)
5. Introduire la gaine du câble d'accélération dans la fixation de la bride du carburateur et accrocher le câble d'accélération (G) (voir la figure 44).
6. Monter le carter du cylindre, la chaîne et le guide-chaîne. Voir le Manuel d'utilisation.

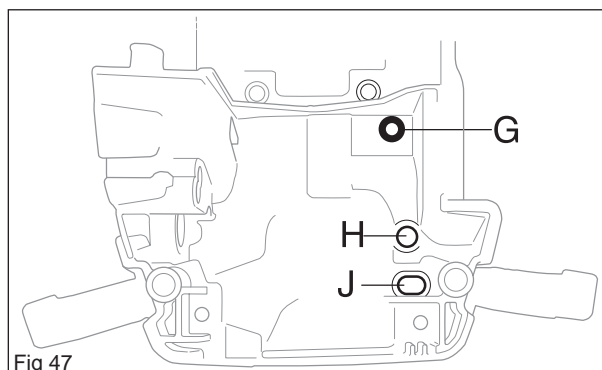

Fig 47

7.18 Système anti-vibrations

Démontage

1. Démontez les éléments suivants:
 - la chaîne et le guide-chaîne. Voir le Manuel d'utilisation.
 - le carter de cylindre. Voir le Manuel d'utilisation.
 - le réservoir et l'étrier de la poignée.
2. Démontez le ressort sur le cylindre à l'aide d'une clé hexagonale de 4 mm (voir la figure 48).
3. Démontez les ressorts sur le réservoir à l'aide d'une clé hexagonale de 4 mm. (outil 502 50 87-01) (voir la figure 49).

Nettoyage et contrôle

Nettoyer et contrôler tous les éléments.

Montage

1. Monter le ressort sur le cylindre à l'aide d'une clé hexagonale de 4 mm. (outil 502 50 87-01)
REMARQUE! Des ressorts d'une résistance supérieure sont disponibles mais ils ne doivent être utilisés qu'avec un guide plus long. Voir IPL pour le numéro d'article.
2. Monter les éléments suivants:
 - le réservoir et l'étrier de la poignée.
 - le carter de cylindre. Voir le Manuel d'utilisation.
 - la chaîne et le guide-chaîne. Voir le Manuel d'utilisation.

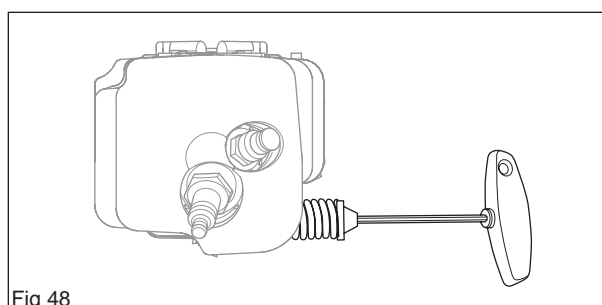

Fig 48

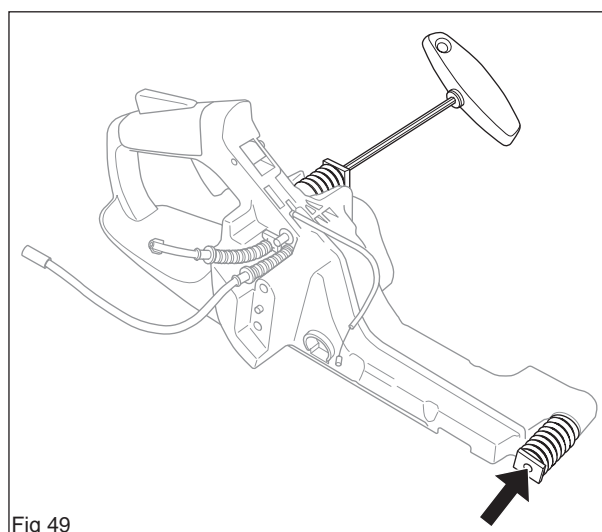

Fig 49

7.19 Remplacement du filtre à carburant

REMARQUE!

Ne pas utiliser de pince cannelée sur le tuyau de carburant. Elle risquerait d'endommager le matériau et donc de causer une rupture du tuyau de carburant.

1

Pour remplacer le filtre à carburant, retirer le filtre du réservoir à l'aide de l'outil spécial 502 50 83-01.

2

Sortir le tuyau de carburant du réservoir et extraire le filtre.

3

Monter le nouveau filtre à carburant et enfoncer le tuyau de carburant pour le mettre en place.

7.20 Remplacement du tuyau de carburant

Le tuyau de carburant est moulé et ne peut être démonté que depuis le côté extérieur du réservoir de carburant.

Utiliser une pince appropriée avec une surface plane et libérer le tuyau (B) du réservoir de carburant.

Lors du montage, la rainure doit correspondre à la tirette en plastique.

7.21 Remplacement de Airpurge

Démonter:

1. démonter le carter du cylindre et le filtre à air.
2. desserrer les vis (A) (voir la figure 29).
3. desserrer le support du filtre de la suspension en caoutchouc (B) (voir la figure 29).
4. débrancher le tuyau d'aspiration (C) et le tuyau de retour de sur la pompe de carburant (voir la figure 30).

Monter:

1. monter le tuyau de retour sur la pompe à carburant.
2. monter le support de filtre dans les suspensions en caoutchouc. (B) (voir la figure 41).
3. monter le filtre dans le support de filtre (voir la figure 50).
4. visser les vis (A) (voir la figure 41).
5. monter le filtre à air et le carter du cylindre.

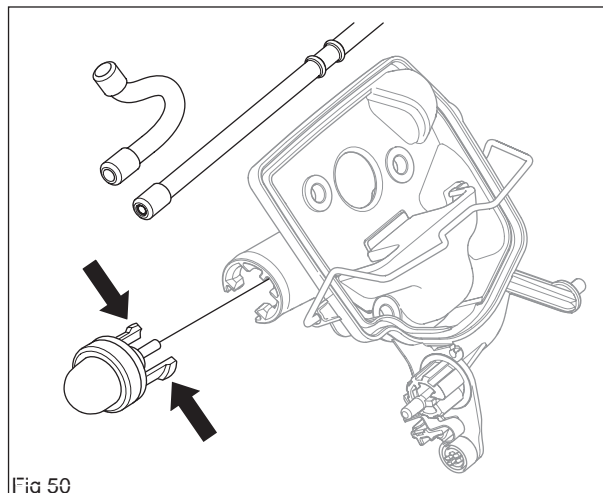

Fig 50

7.22 Démontage du piston et du cylindre

1

Il n'est pas nécessaire de retirer le réservoir de carburant pour démonter le cylindre.

Démonter:

- le carter de cylindre
- le carburateur (voir "Démontage du carburateur")
- le silencieux
- la bougie

2

Dévisser les quatre vis du cylindre depuis le dessous et retirer prudemment le cylindre. (voir la figure 51)

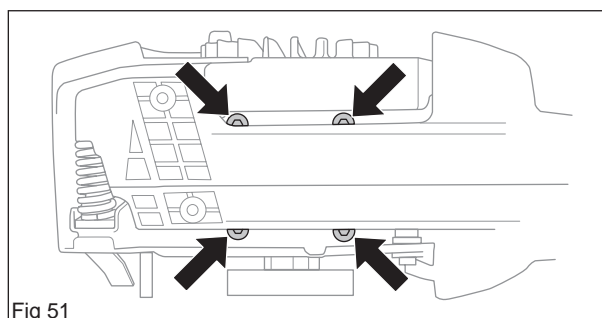

Fig 51

3

Couvrir l'ouverture du carter moteur (voir la figure 53).

4

Retirer les bagues de blocage de l'axe de piston et faire sortir l'axe de piston. Retirer ensuite le piston (voir les figures 52 et 53).

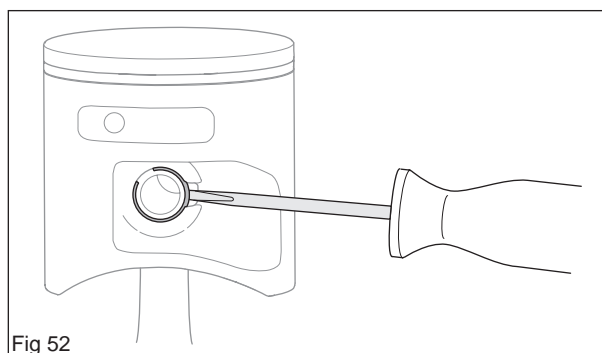

Fig 52

5

Retirer le palier de l'axe du piston (voir la figure 53).

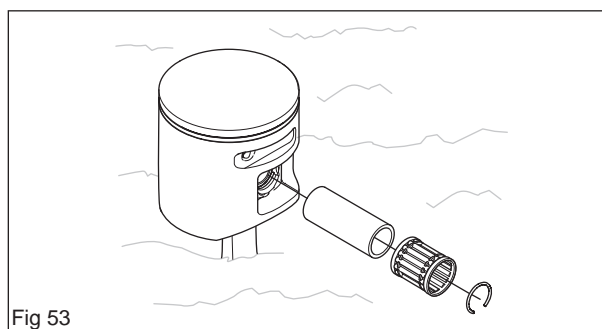

Fig 53

Lors du remplacement du cylindre:

Retirer le système d'aspiration, voir "Démontage du système d'aspiration".

Nettoyage et contrôle

Nettoyer tous les éléments, gratter tous les restes de garnitures et enlever la suie aux endroits suivants:

- sommet du piston
- sommet du cylindre (à l'intérieur)
- porte des gaz d'échappement dans le cylindre
- conduit du décompresseur
- base du cylindre et/ou carter moteur

(voir la figure 54)

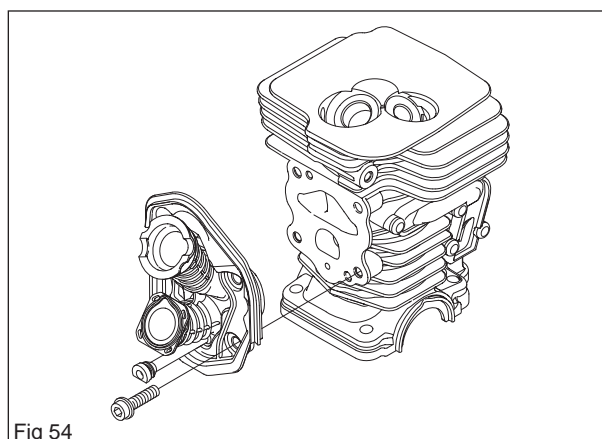

Fig 54

Contrôler les points suivants:

- le revêtement de surface du cylindre ne doit pas être abîmé, particulièrement la partie supérieure du cylindre.
- le cylindre ne doit pas comporter de marques d'usure et de coupure.
- le piston ne doit pas comporter de marques de coupure. les petites stries peuvent être éliminées avec du papier abrasif fin.
- le segment du piston ne doit pas être brûlé dans sa rainure.

(voir la figure 55)

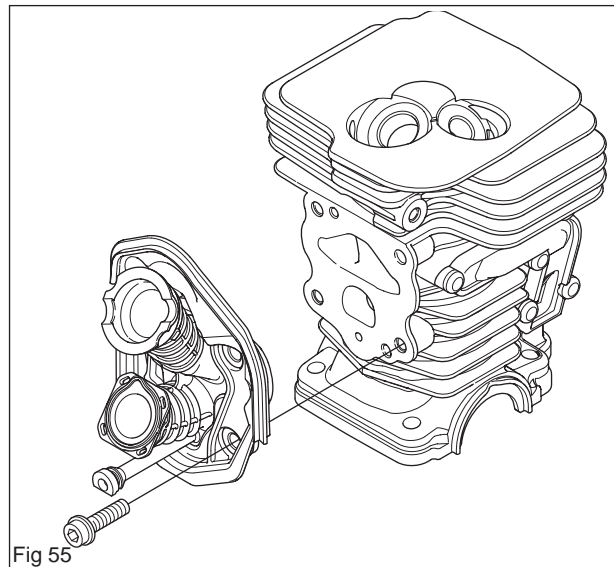

Fig 55

- mesurer l'usure du segment de piston. Elle doit être de 1 mm maximum (voir la figure 56). Utiliser le piston pour enfoncer le segment.
- le palier de l'axe du piston doit être intact.
- la garniture doit être entière.
- les tuyaux d'air et le tuyau d'impulsions doivent être intacts.
- effectuer un essai de pression du décompresseur.

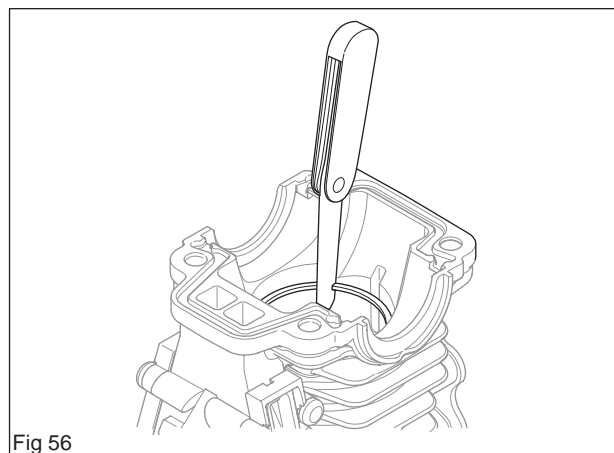

Fig 56

Pannes et causes de pannes**Marques de coupure sur le piston (A).**

1. Mauvais réglage du carburateur. Régime d'emballage trop élevé.
2. Essence à taux d'octane trop faible.
3. Trop peu ou mauvaise qualité d'huile dans le carburant.

Formation de suie (B).

1. Mauvais réglage du carburateur. Régime d'emballage trop bas.
2. Trop ou mauvaise qualité d'huile dans le carburant.

Rupture du segment de piston

1. Régime de moteur trop élevé.
2. Segment usé.
3. Rainure du segment trop large.

(voir la figure 57)

7.23 Montage du piston et du cylindre

1

Lubrifier le palier de l'axe du piston avec de l'huile pour moteur à deux temps et mettre en place le vilebrequin. (voir la figure 58)

2

Monter le piston avec la flèche orientée vers le port des gaz d'échappement, introduire l'axe de piston et visser les bagues de blocage. **REMARQUE!** Utiliser des bagues de blocage neuves (voir la figure 59). En cas de remplacement du cylindre: monter le décompresseur, s'il y en a un, couple de serrage de 12-14 Nm.

3

Monter la garniture avec la plaque isolante sur le cylindre (4 vis).

4

Huiler le segment et les côtés du piston avec de l'huile pour moteur à deux temps.

5

Mettre en place un nouveau joint de base de cylindre sur le cylindre. comprimer le segment de piston et le monter sur le cylindre.

6

Visser le cylindre en place (visser en alternance) au couple de serrage de 13-15 Nm.

REMARQUE!

Il est très important que le système d'aspiration soit étanche; autrement le moteur risque de mal fonctionner.

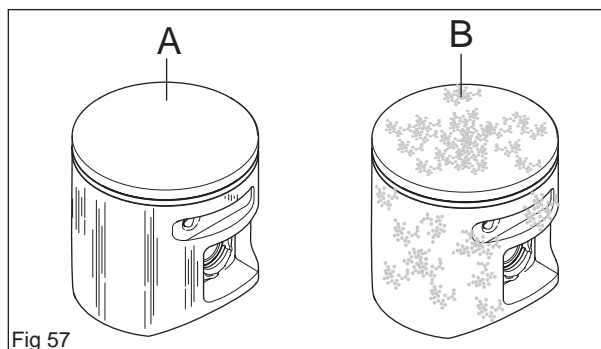

Fig 57

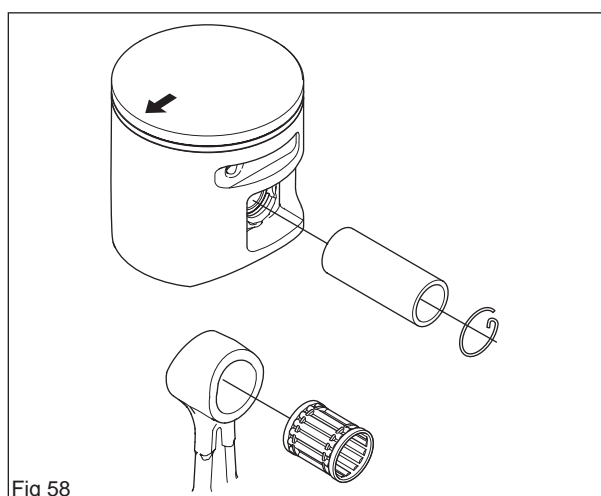

Fig 58

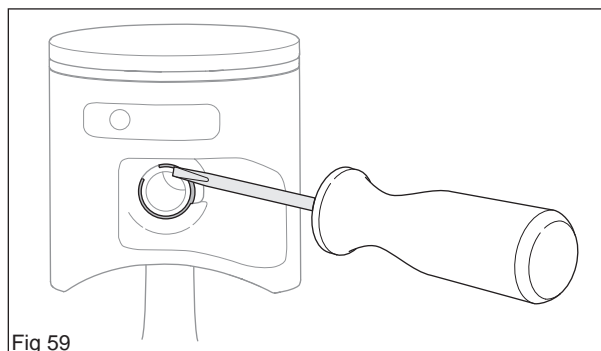

Fig 59

Tube d'aspiration

Le système d'aspiration a deux entrées.

1. L'entrée inférieure amène le mélange carburant-air du carburateur au cylindre.
2. L'entrée supérieure amène l'air dans le cylindre.

Montage du système d'aspiration

1

Monter la bride du carburateur (D) et la bride d'air (C) sur la garniture (A). Monter ensuite la garniture et la paroi intermédiaire (B) sur le cylindre à l'aide de l'outil 502 50 87-01 (voir la figure 60).

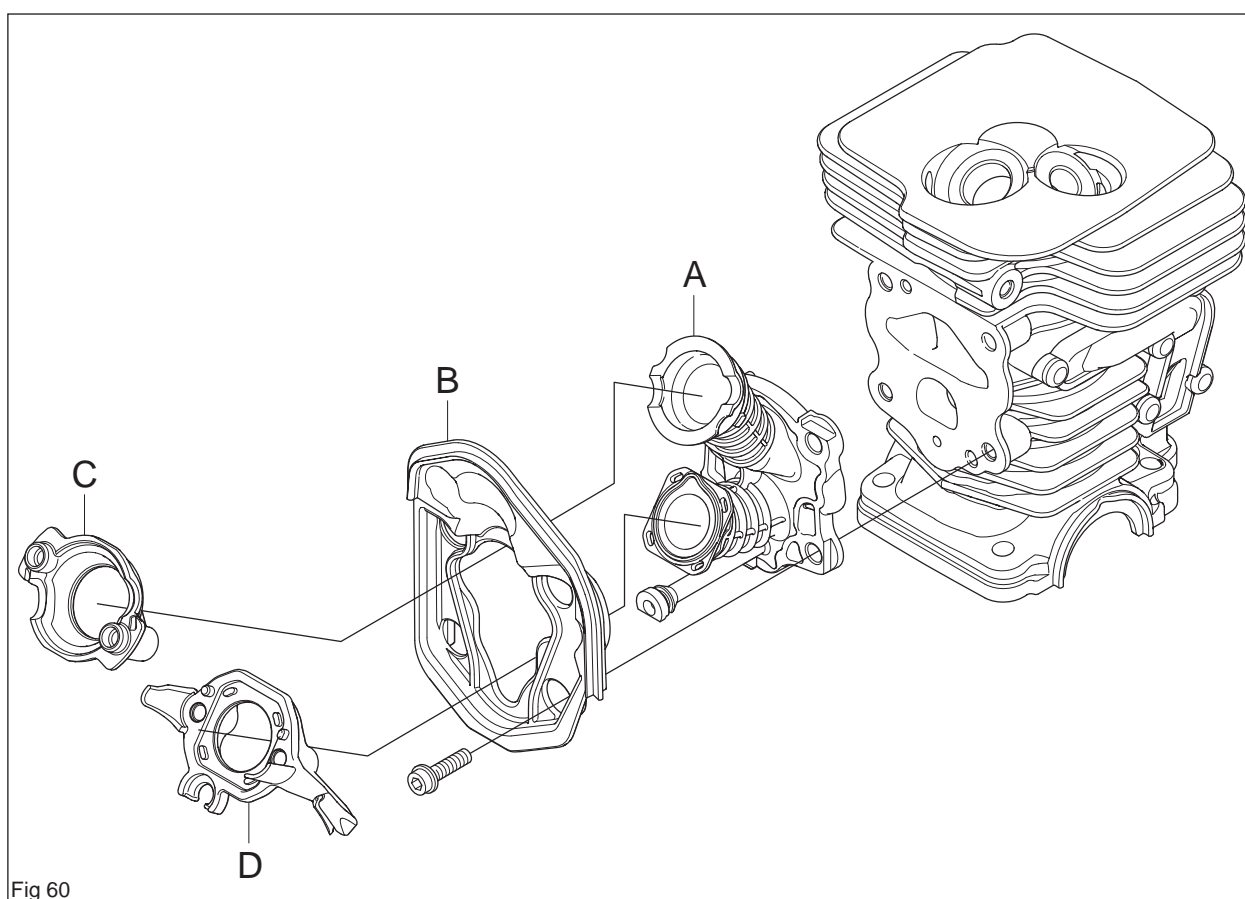

Fig 60

7.24 Essai de pression du cylindre

1

Retirer les éléments suivants:

- le carter de cylindre
- le carburateur
- la bougie

2

Attacher les deux protections d'essai de pression (voir la figure 61).

3

Desserrer les vis du silencieux et insérer la rondelle de protection 502 54 11-02 entre le silencieux et le cylindre. Serrer les vis du silencieux (voir la figure 62).

4

Visser l'instrument de test 503 84 40-02. Brancher l'outil 531 03 06-23 sur le raccord (voir la figure 63).

5

Pomper la pression jusqu'à 80 kPa (0,8 bar). Attendre 30 secondes. La pression relevée ne doit pas être inférieure à 60 kPa (0,6 bar). Retirer les rondelles de protection entre le silencieux et le cylindre et serrer les vis au couple indiqué. Retirer l'instrument de test 503 84 40-02 et monter la bougie.



AVERTISSEMENT!

Une fois l'essai de pression du cylindre terminé, vérifier que le tuyau d'aspiration est monté correctement; sinon, la tronçonneuse risque d'être endommagée.

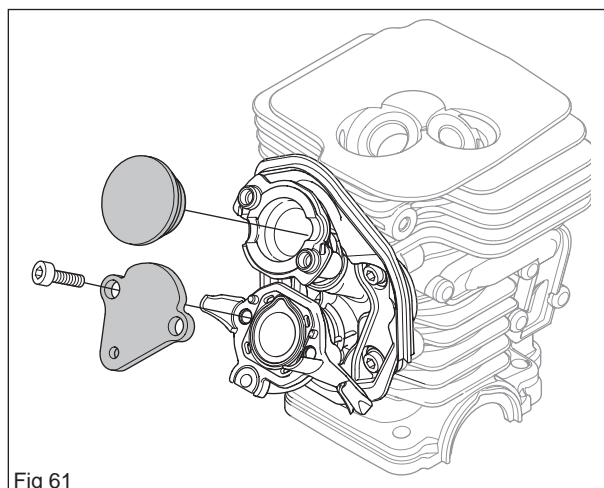

Fig 61

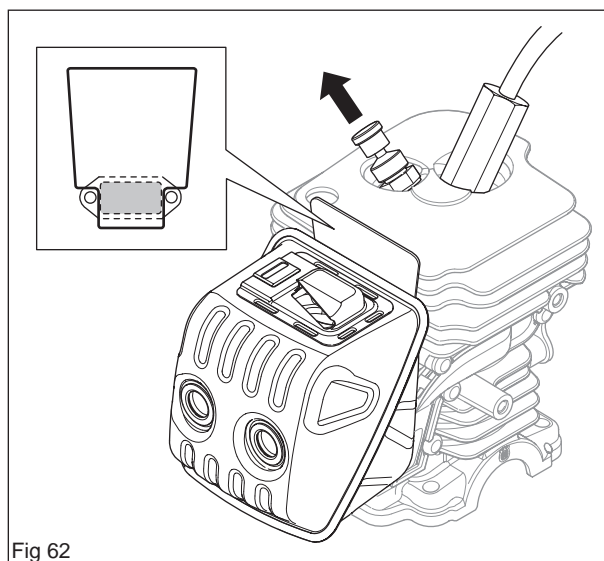

Fig 62

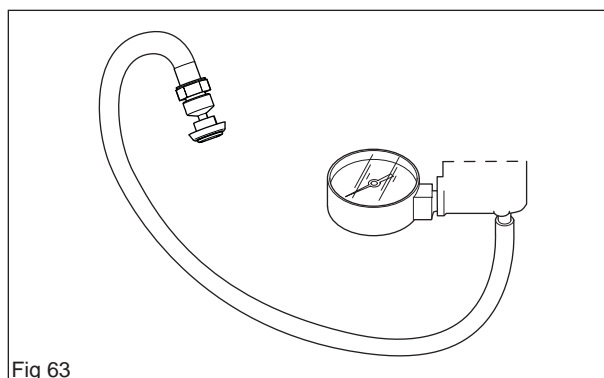

Fig 63

7.25 Démontage du carter moteur et du vilebrequin

1

Démonter les éléments suivants:

- la chaîne et le guide-chaîne
- le carter d'embrayage
- le carter de cylindre
- le lanceur*
- l'embrayage centrifuge*
- le carburateur*
- le silencieux*
- le système de poignées
- protection anti-rebond
- cylindre et piston*

* Voir les instructions spéciales.

2

Retirer le vilebrequin complet du carter moteur.
(voir la figure 64)

7.26 Remplacement du palier du vilebrequin

Retirer les éléments suivants:

- le vilebrequin complet du carter moteur.

1

Sortir le palier du vilebrequin (voir la figure 65).

2

Monter le nouveau palier sur le vilebrequin à l'aide de l'outil 502 50 30-18 (voir la figure 66).

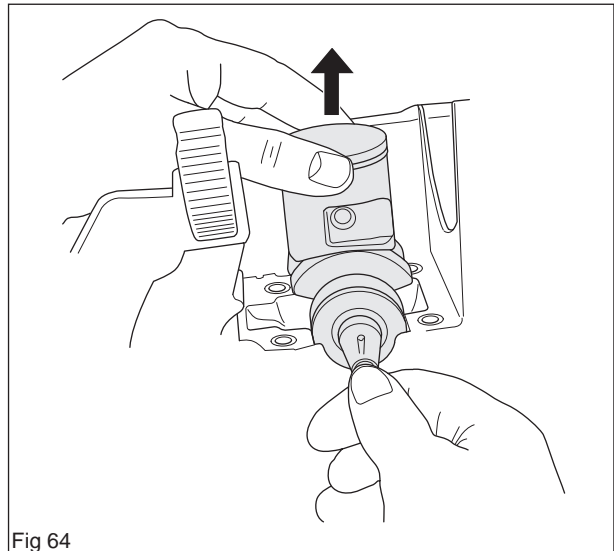

Fig 64

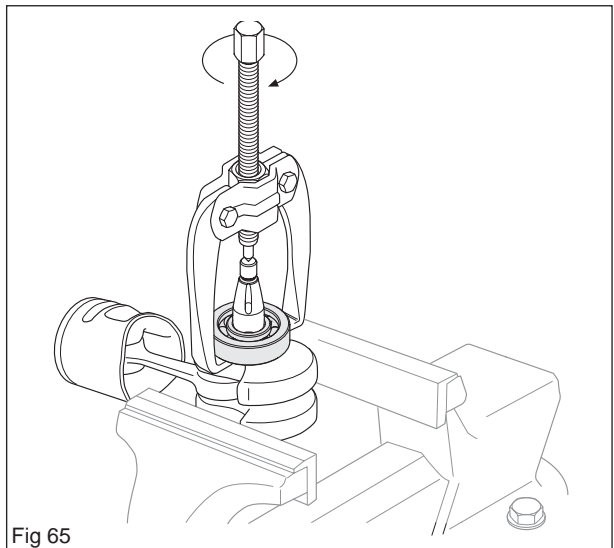

Fig 65

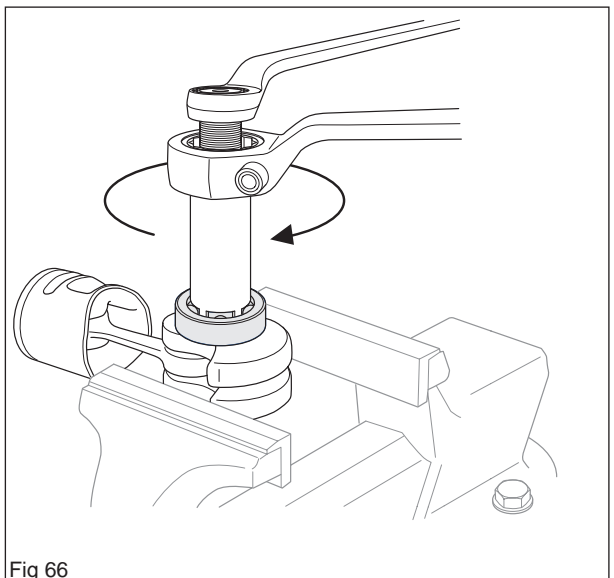

Fig 66

7.27 Montage du vilebrequin complet

1

Monter le vilebrequin complet dans le carter moteur.

Monter les éléments suivants:

- le cylindre et le piston*
- le système de poignées
- la protection anti-rebond
- le silencieux*
- le carburateur*
- l'embrayage centrifuge*
- le lanceur*
- le carter de cylindre
- le carter d'embrayage
- la chaîne et le guide-chaîne

* Voir les instructions spéciales.

7.28 Réparation des filetages endommagés

Si les filetages de la tronçonneuse sont usés, le kit de réparation 503 27 33-01 peut être utilisé.

Commencer par percer:
un trou de 6,1 mm dans le carter moteur en
plastique

Visser ensuite un dispositif de filetage à l'aide
d'une vis et d'une clé appropriées.

Ce type d'élément de filetage convient tout particulièrement au plastique et au magnésium mais ne peut pas être utilisé pour réparer les filetages en aluminium. Pour les filetages en aluminium, utiliser les filets rapportés Helicoil et une vis métrique (voir la figure 67).

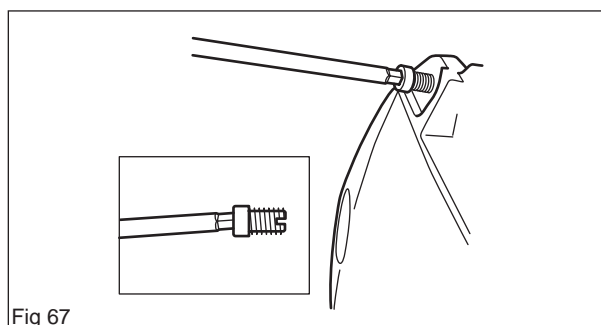

Fig 67

7.29 Remplacement du boulon de guide

Remplacement de la commande de guide avant

1

Vider le réservoir d'huile.

2

Frapper sur le boulon de guide depuis l'extérieur afin de le faire tomber dans le réservoir d'huile.

3

Retirer le boulon du réservoir d'huile.

4

Insérer un fil de fer dans l'extrémité du boulon de guide (A), faire passer le fil de fer à travers le réservoir d'huile avant de le faire ressortir à travers le trou du boulon dans le carter moteur (voir la figure 69).

5

Tirer le fil de fer pour que le boulon se place dans son trou (voir la figure 69).

6

Contrôler que la tête carrée du boulon se place dans la rondelle (D) et dans sa rainure sur le carter moteur.

7

Sortir le boulon de guide avec son écrou. Placer une paroi intermédiaire entre l'écrou et le carter moteur (voir la figure 69).

8

Remplir d'huile de chaîne de tronçonneuse.

Remplacement de la commande de guide arrière

1

Sortir la commande de guide (C) à l'aide d'une clé universelle (voir la figure 68).

2

Monter la commande de guide en l'insérant à l'aide d'un marteau.

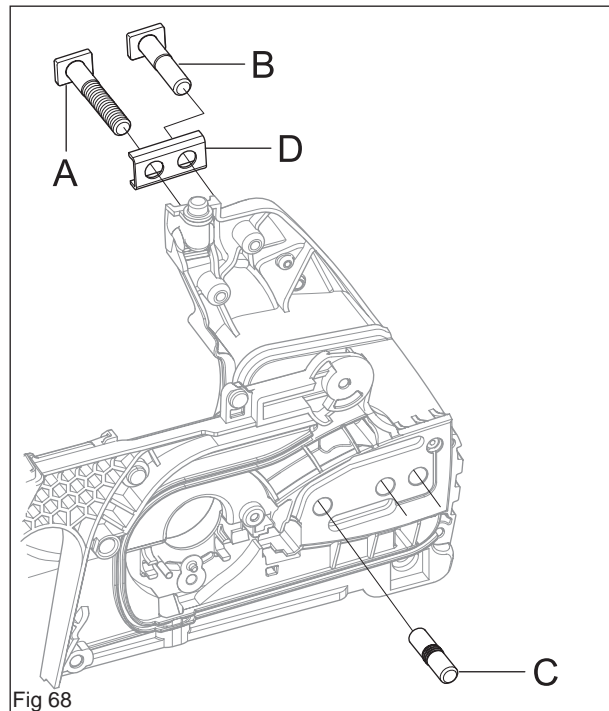

Fig 68

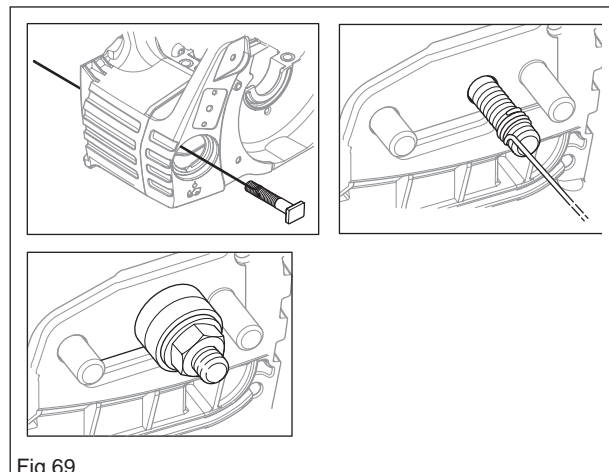

Fig 69

8 Recherche de pannes

Sommaire

8.1	Recherche de pannes	54
8.2	Méthodes de recherche de pannes	55

8.1 Recherche de pannes

Les différentes pannes pouvant se produire sur la tronçonneuse sont divisées en quatre groupes. Pour chaque groupe, les dysfonctionnements possibles sont indiqués à gauche et les types d'erreurs possibles à droite. L'erreur la plus plausible est indiquée en premier, etc.

Démarrage

Démarrage difficile	Régler la vis L Le filtre à air est colmaté Le starter ne fonctionne pas Arbre de starter usé Soupape de starter usée Le filtre à carburant est colmaté La conduite de carburant est colmatée Le segment de piston s'est bloqué Canal d'impulsions bouché.
Fuite de carburant au niveau du carburateur	Tuyau de carburant lâche ou défectueux. Trou dans la membrane. Aiguilles/pointes des aiguilles usées. Le système de régulation grippe Le système de régulation est réglé trop haut Fuite dans le système de régulation (air ou carburant) Couvercle trop lâche sur le côté pompe du carburateur.
Moteur noyé quand il n'est pas en marche	Aiguilles/pointes des aiguilles usées. Le système de régulation est réglé trop haut Le système de régulation grippe

Ralenti (régime bas)

Ne fonctionne pas sur le ralenti	Régler la vis L Fuites au niveau du tuyau d'aspiration (caoutchouc) Les vis du carburateur sont desserrées Tuyau de carburant lâche ou défectueux. Le filtre à carburant est colmaté La conduite de carburant est colmatée Système de purge du réservoir bouché L'arbre de la soupape d'étranglement se bloque La poignée d'accélération grippe Ressort de rappel défectueux La butée de l'axe de la soupape est déformée Vannes de gicleurs défectueuses
Ralenti trop riche	Régler la vis L Aiguilles/pointes des aiguilles usées. Le système de régulation est réglé trop haut Le levier du système de régulation est usé Fuites au niveau de la membrane de guidage/plaque de protection Le système de régulation grippe

Ralenti (régime bas) (suite)

Tourne au ralenti avec la vis L fermée	Aiguilles/pointes des aiguilles usées. Fuites au niveau de la membrane de guidage/plaque de protection Le système de régulation grippe Le levier du système de régulation est usé Vannes de gicleurs défectueuses
Ralenti irrégulier	Le filtre à carburant est colmaté La conduite de carburant est colmatée Fuites au niveau du tuyau d'aspiration (caoutchouc) Les vis du carburateur sont desserrées L'axe de la soupape d'étranglement est usé La vis de la soupape d'étranglement est desserrée La soupape d'étranglement est usée Le système de régulation grippe Fuite dans le système de régulation (air ou carburant) Le bouton central du système de régulation est usé Trou dans la membrane. Fuites au niveau de la membrane de guidage/plaque de protection Fuites au niveau du carter moteur
La vis L doit toujours être réglée	La conduite de carburant est colmatée Le système de régulation est réglé trop haut Le système de régulation grippe Fuite dans le système de régulation (air ou carburant) Fuites au niveau de la membrane de guidage/plaque de protection Vannes de gicleurs défectueuses Fuites au niveau du carter moteur
Trop de carburant au ralenti	Le système de régulation est réglé trop haut Le système de régulation grippe Le système de régulation est abîmé Aiguilles/pointes des aiguilles usées. Fuites au niveau de la membrane de guidage/plaque de protection Le système de régulation est mal monté

Régime élevé

Ne fonctionne pas sur les pleins gaz	Régler la vis H Filtre à air colmaté La vis de purge du carburant est bouchée Le filtre à carburant est colmaté La conduite de carburant est colmatée Tuyau de carburant lâche ou défectueux. Fuite au niveau du canal d'impulsions. Canal d'impulsions bouché. Le couvercle sur le côté pompe du carburateur s'est détaché Membrane de pompe défectueuse Fuites au niveau du tuyau d'aspiration (caoutchouc) Les vis du carburateur sont desserrées Le système de régulation est réglé trop bas Le système de régulation est abîmé Le système de régulation est mal monté Fuites au niveau de la membrane de guidage/plaque de protection Le système de régulation grippe Silencieux bouché
Puissance faible	Régler la vis H La vis de purge du carburant est bouchée Le filtre à carburant est colmaté Fuite au niveau du canal d'impulsions. Canal d'impulsions bouché. Couvercle trop lâche sur le côté pompe du carburateur. Membrane de pompe défectueuse Filtre à air colmaté Le système de régulation grippe Fuite dans le système de régulation (air ou carburant) Le système de régulation est mal monté La fixation de la membrane est desserrée Trou dans la membrane. Fuites au niveau de la membrane de guidage/plaque de protection
Ne fonctionne pas sur les quatre temps	La vis de purge du carburant est bouchée Le filtre à carburant est colmaté La conduite de carburant est colmatée Tuyau de carburant lâche ou défectueux. Fuite au niveau du canal d'impulsions. Canal d'impulsions bouché. Couvercle trop lâche sur le côté pompe du carburateur. Membrane de pompe défectueuse Fuites au niveau du tuyau d'aspiration (caoutchouc) Les vis du carburateur sont desserrées Le système de régulation est réglé trop bas Fuite dans le système de régulation (air ou carburant) Le système de régulation est mal monté La fixation de la membrane est desserrée Trou dans la membrane. Fuites au niveau de la membrane de guidage/plaque de protection

Accélération et décélération

N'accélère pas	Régler la vis L Régler la vis H Filtre à air colmaté La vis de purge du carburant est bouchée Le filtre à carburant est colmaté La conduite de carburant est colmatée Tuyau de carburant lâche ou défectueux. Canal d'impulsions bouché. Le couvercle sur le côté pompe du carburateur s'est détaché Membrane de pompe défectueuse Fuites au niveau du tuyau d'aspiration (caoutchouc) Les vis du carburateur sont desserrées Le système de régulation est réglé trop bas Le système de régulation est mal monté Le système de régulation grippe Vannes de gicleurs défectueuses Silencieux bouché
Le moteur s'arrête quand l'accélération est relâchée	Régler la vis L Régler la vis H Membrane de pompe défectueuse Le système de régulation est réglé trop haut Le système de régulation grippe Vannes de gicleurs défectueuses
Accélération trop riche	Régler la vis L Régler la vis H Filtre à air colmaté Membrane de pompe défectueuse Vannes de gicleurs défectueuses

8.2 Méthodes de recherche de pannes

En plus des dysfonctionnements indiqués ci-dessus, la recherche de pannes peut être effectuée sur une certaine partie ou un certain système de la tronçonneuse. Les différentes procédures sont décrites à chaque chapitre, voir le sommaire, et sont les suivantes:

- Contrôle de fonctionnement du frein de chaîne
- Mesure de la résistance du bouton d'arrêt
- Essai de pression du carburateur
- Essai de pression du décompresseur
- Essai de pression du cylindre

510 09 69-31

2008W19

.Jonsered